

Grillo

AGRIGARDEN MACHINES

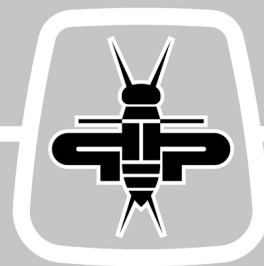

FK 700

Trattore Idrostatico

MANUALE DELL'OPERATORE

IT



02621.2025.09

INDICE

1. Introduzione.....	3	16. Identificazione degli inconvenienti.....	26
2. Descrizione ed uso previsto.....	3	17. Tabella riassuntiva di manutenzione.....	28
3. Decalcomanie di sicurezza.....	4	18. Tabella riassuntiva dei liquidi e quantità	28
4. Norme di carattere generale sulla sicurezza	5	19. Rimessaggio e inattività prolungata.....	29
5. Avvertenze generali da tenere presente.....	7	20. Traino della macchina a motore spento.....	29
6. Identificazione decalcomanie d'uso	8	21. Servizio di assistenza tecnica.....	29
7. Identificazione comandi macchina e funzioni	9	21.1 Assistenza	29
8. Identificazione componenti del trincia	10	21.2 Dati identificativi.....	29
9. Caratteristiche tecniche.....	11	21.3 Ricambi.....	29
10. Istruzioni d'uso.....	12	21.4 Garanzia	29
10.1 Controlli da eseguire prima dell'avviamento	12	21.5 Come ordinare i ricambi	29
10.2 Avviamento del motore.....	12	22. Avvertenze per il trasporto.....	30
10.3 Avviamento della macchina	12	23. Smaltimento.....	30
10.4 Fine lavoro.....	13	Dichiarazione di Conformità	31
10.5 Pulizia ordinaria della macchina	13		
10.6 Regole utili per un corretto utilizzo	13		
10.7 Terreni in pendenza e differenziale.....	14		
11. Dispositivi di sicurezza.....	14		
11.1 Sicurezze elettroniche	14		
11.2 Freno di stazionamento	14		
11.3 Arco di sicurezza Roll-Bar	14		
12. Regolazioni ordinarie.....	15		
12.1 Regolazione del sedile	15		
12.2 Regolazione dell'altezza di taglio	16		
12.3 Selezione marcia.....	16		
13. Regolazioni straordinarie	17		
13.1 Regolazione del freno di stazionamento	17		
13.2 Regolazione delle cinghie della PTO.....	17		
13.3 Regolazione delle cinghie del trincia	17		
14. Manutenzione ordinaria e lubrificazione.....	18		
14.1 Lubrificazione	18		
14.2 Manutenzione del motore.....	18		
14.3 Manutenzione della batteria	19		
14.4 Manutenzione del trincia.....	20		
15. Manutenzione straordinaria	20		
15.1 Manutenzione dell'impianto di alimentazione	20		
15.2 Manutenzione dell'impianto di raffreddamento	21		
15.3 Manutenzione dell'impianto idraulico.....	21		
15.4 Manutenzione e smontaggio completo del trincia	22		
15.5 Manutenzione delle cinghie	22		
15.6 Manutenzione dell'impianto elettrico	24		
15.7 Sostituzione della batteria	25		
15.8 Manutenzione delle ruote	25		

Manuale originale.

Tutte le informazioni, illustrazioni e specifiche tecniche riportate in questo manuale sono basate sulle informazioni più recenti disponibili al momento della pubblicazione.
Con riserva di modifica senza obbligo di notifica.

1. INTRODUZIONE

Gentile Cliente,

nel ringraziarla per la fiducia e la preferenza accordata alla nostra Grillo FK 700, confidiamo che l'uso di questa sua nuova macchina risponda pienamente alle sue esigenze.

Per l'impiego ottimale e per la sua manutenzione nel tempo, la preghiamo di leggere attentamente e seguire scrupolosamente le indicazioni di questo libretto; ciò le consentirà di ottenere i massimi risultati e salvaguardare la sua spesa.

La preghiamo di conservare questo manuale, che dovrà sempre accompagnare la macchina come sua parte integrante.

Leggere il manuale dell'operatore è molto importante.

2. DESCRIZIONE ED USO PREVISTO

La macchina Grillo FK 700 è un trattore idrostatico con operatore a bordo, progettato per la trinciatura e taglio dell'erba.

Qualsiasi altro impiego è da considerarsi come uso non previsto.

Questa macchina deve essere utilizzata da personale che ne conosce le caratteristiche specifiche, le norme di sicurezza e tutto quanto concerne la prevenzione degli infortuni.

Ogni utilizzo improprio della macchina comporta il decadimento della garanzia ed il declino di ogni responsabilità da parte del costruttore, ogni rischio derivante da un utilizzo improprio sarà a carico dell'utente.

La manutenzione e la riparazione della macchina deve essere effettuata da personale qualificato che segue le modalità specificate dalla casa costruttrice. Ogni alterazione o manomissione invalida la garanzia e solleva la casa costruttrice da ogni responsabilità per danni o incidenti.

EVIDENZIAMENTI NEL MANUALE

Questo manuale contiene delle avvertenze in grassetto, evidenziate con questa simbologia:



ATTENZIONE

Questo simbolo e il testo che ne segue, contengono informazioni che mettono in evidenza possibili rischi anche molto gravi per la sicurezza dell'operatore e per chiunque intervenga sulla macchina se non considera le informazioni e le procedure scritte.



IMPORTANTE

Questa dicitura informa l'operatore su azioni o condizioni che potrebbero danneggiare la macchina.

Leggere attentamente questi messaggi per evitare infortuni o danneggiamenti alla macchina.

Al rivenditore compete l'ispezione della macchina prima della consegna, e la compilazione della scheda di controllo "ISPEZIONE PRIMA DELLA CONSEGNA".

In questa occasione il rivenditore fornirà al cliente tutte le informazioni necessarie all'uso della macchina.

Il Cliente riceverà la macchina nelle condizioni ottimali.

3. DECALCOMANIE DI SICUREZZA

VISTA DAL POSTO DI GUIDA

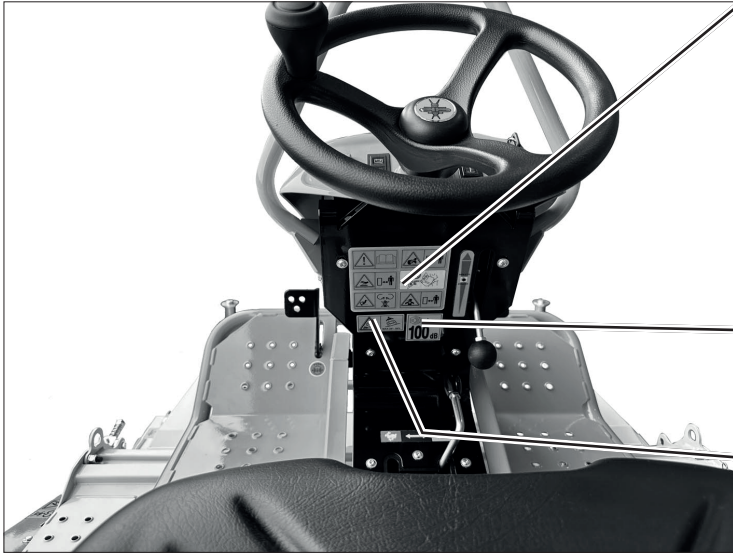

Consultare il manuale



Pericolo di esplosione

Pericolo di ustioni



Pericolo di incendio

Pericolo di infortuni causati da organi di trasmissione



Pericolo di inalazione di gas



Potenza sonora



Pericolo di ribaltamento della macchina
MAX 20°-36°

LATO SINISTRO DEL TRINCIA

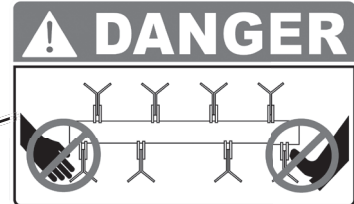
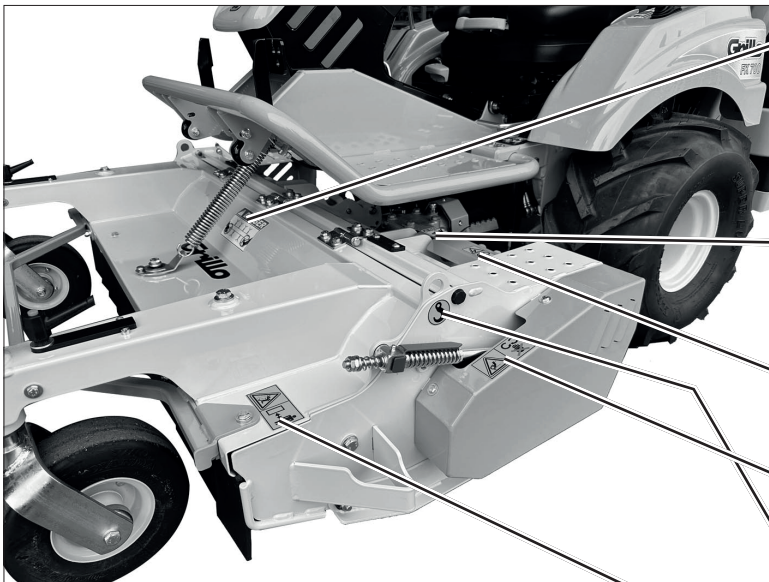

Pericolo di infortuni causati da coltelli taglienti



Pericolo di infortuni causati dalla rotazione del giunto cardanico



Pericolo di infortuni causati da organi di trasmissione



LATO DESTRO DEL TRINCIA

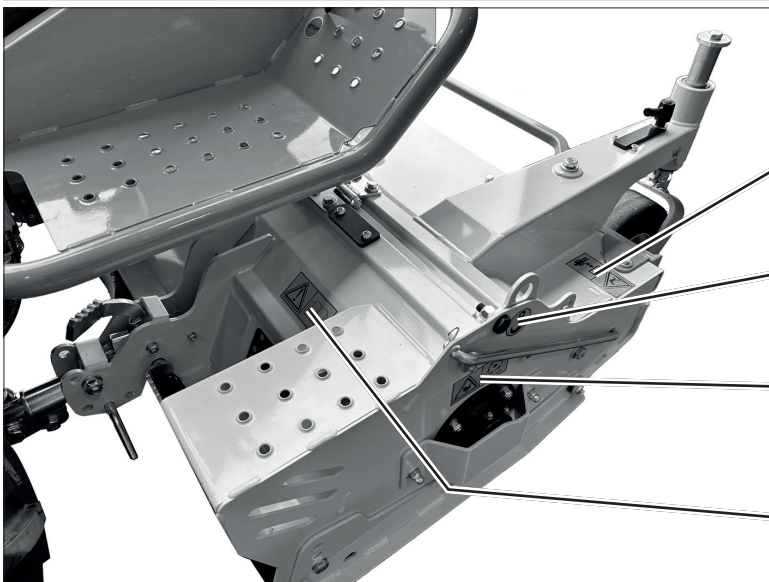

Pericolo di oggetti scagliati dalla rotazione dei coltelli



Punti di sollevamento



Pericolo di infortuni causati da coltelli taglienti



Consultare il manuale

4. NORME DI CARATTERE GENERALE SULLA SICUREZZA

NORME ANTINFORTUNISTICHE

Sulla macchina e in questo manuale sono presenti avvertenze e indicazioni accompagnate da questo simbolo:



indica la presenza di un potenziale pericolo per cui è opportuno prestare particolare prudenza per la propria sicurezza e di quanti si possono trovare nel raggio d'azione della macchina.

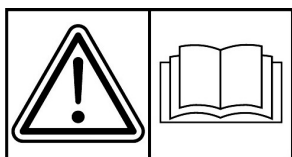

Tutte le norme antinfortunistiche contenute in questo manuale sono importanti e vanno rispettate. Tenere sempre il manuale a portata di mano e leggerlo attentamente per imparare ad usare la macchina in modo sicuro. Non permettere a nessuno di utilizzare la macchina senza aver ricevuto istruzioni esaurienti.

SPIEGAZIONE DELLE DECALCOMANIE DI PERICOLO

Pericolo di oggetti scagliati dalla rotazione dei coltelli

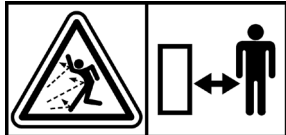

Non lavorare col trincia su ghiaia o corpi estranei che possono essere scagliati dai coltelli, risultando molto pericolosi.

Tenere lontano le persone ad almeno 15 m quando la macchina è in funzione.

Pericolo di infortuni causati da coltelli taglienti



Non mettere mani o piedi sotto o nel trincia quando il motore è in moto. Spegner il motore, disinnestare la PTO ed assicurarsi che il rotore sia fermo prima di effettuare operazioni di manutenzione o pulizia sul trincia.

Pericolo di infortuni causati dalla rotazione del giunto cardanico



Non toccare il giunto cardanico in rotazione, può arrecare gravi danni alla persona. Non fare manutenzione col motore in moto.

Pericolo di infortuni causati da organi di trasmissione



A motore acceso non toccare mai pulegge o cinghie, non effettuare manutenzioni e tenere lontane le mani dall'area indicata.

Pericolo di ribaltamento della macchina



Non utilizzare la macchina su terreni scivolosi o con una pendenza superiore a 20° (36%).

Pericolo di esplosione

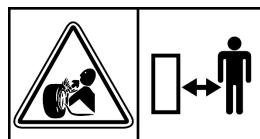

La fuoriuscita dal cerchione o l'esplosione dello pneumatico può causare serie ferite o addirittura la morte. Assicuratevi di mantenere la pressione dei pneumatici ai livelli raccomandati in questo manuale, la pressione eccessiva può causare l'esplosione dello pneumatico.

Se un pneumatico è danneggiato o tagliato, non usarlo, potrebbe esplodere. Per sostituirlo o ripararlo rivolgetevi ad un centro specializzato.

Pericolo di ustioni

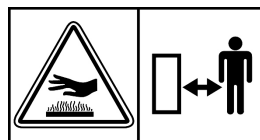

Prestare particolare attenzione a non entrare in contatto con parti surriscaldate del motore.

Pericolo di inalazione di gas

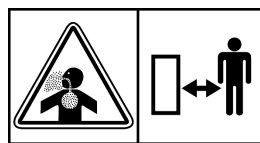

I gas di scarico possono causare gravi danni alla salute o morte. Se è necessario mettere in moto il motore in uno spazio chiuso, usare una prolunga al tubo di scarico per far uscire il fumo. Lavorare in una zona ben ventilata.

Pericolo di incendio



Maneggiare il carburante con cura, poiché è altamente infiammabile; non fare rifornimento mentre si fuma, vicino a fiamme libere o scintille, quando il motore è acceso.

Punti di sollevamento



Utilizzare i punti indicati per il sollevamento del trincia.

Pericolo di esplosione



Tenere la batteria lontana da fiamme o scintille. I gas che potrebbero fuoriuscire sono altamente esplosivi.

Pericolo presenza di acido



L'acido contenuto nella batteria è altamente tossico se inalato. Può inoltre provocare bruciature della pelle, bucare i vestiti e causare cecità se a contatto con gli occhi.

DISPOSITIVI DI SICUREZZA



Prima di utilizzare la macchina è necessario indossare gli appositi dispositivi di sicurezza individuali: protezione del corpo, guanti di protezione, calzature di sicurezza, protezione dell'udito, occhiali.

ARCO DI PROTEZIONE (ROLL BAR)



⚠ ATTENZIONE: il dispositivo di sicurezza Roll Bar va mantenuto durante il lavoro sempre alzato e ben avvitato. Usare anche la cintura di sicurezza.

5. AVVERTENZE GENERALI DA TENERE PRESENTE

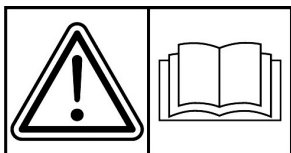

ATTENZIONE: leggere attentamente prima di mettere in funzione la macchina.

La prudenza è il requisito principale nella prevenzione degli incidenti! Leggere con attenzione le seguenti avvertenze nell'uso della macchina, prima di iniziare il lavoro. L'uso improprio può risultare pericoloso. Osservare le precauzioni di seguito riportate:

- Leggere interamente questo manuale prima di accendere e mettere in movimento la macchina;
- Prima di cedere la macchina ad altre persone occorre metterle al corrente delle norme di sicurezza e di come si utilizza il mezzo;
- Porre particolare attenzione alle decalcomanie di sicurezza poste sulla macchina;
- Prima di iniziare il lavoro, indossare sempre indumenti appropriati da lavoro, pantaloni lunghi, guanti, calzature di sicurezza, occhiali;
- Nell'uso continuativo della macchina si raccomanda l'utilizzo di sistemi per proteggere l'udito. Utilizzare tappi o cuffie conformi alle vigenti normative.

SICUREZZA NEL CONTESTO DI LAVORO

- Prima di accendere la macchina verificare che non ci siano animali o persone nelle vicinanze, specialmente bambini; la distanza minima è di 15 m;
- Prima di effettuare una retromarcia controllare che non ci siano persone od ostacoli dietro la macchina;
- Controllare il terreno prima di procedere alla trinciatura, che non vi siano sassi, bastoni o corpi estranei, che potrebbero essere scagliati lontano, pericolosamente;
- Fate molta attenzione quando lavorate su terreni con presenza di zone di sabbia o vialetti di ghiaia. Sabbia e ghiaia potrebbero venire scagliati violentemente dal rotore, risultando molto pericolosi;
- Fare attenzione quando si lavora in prossimità di una strada;
- Non operare vicino a fossati o banchine che possono cedere sotto il peso della macchina, specialmente se la superficie è dissestata o bagnata.

SICUREZZA NELLA GUIDA E NEI COMPORAMENTI

- Riporre le chiavi di avviamento fuori dalla portata dei bambini;
- Non permettere passeggeri sulla macchina;
- È vietato l'uso ai minori di 16 anni;
- Non usare la macchina quando si è affaticati o sotto effetto di alcol, droghe, farmaci che riducono le capacità fisiche e cognitive dell'operatore;
- Prestare attenzione durante la guida, ed evitate sterzate brusche specialmente alla massima velocità;
- Sui terreni sconnessi procedere a bassa velocità;
- Sulle pendenze e in discesa moderare la velocità, e sterzare sempre lentamente;
- Lavorare solo con la luce del sole o con buona luce artificiale;
- Non abbandonare la macchina in pendenza;
- Prima di scendere dalla macchina disinserire la PTO, abbassare il trincia se sollevato, spegnere il motore, inserire il freno di stazionamento e rimuovere la chiave d'avviamento.

ULTERIORI ACCORGIMENTI PER LA SICUREZZA

- Se si urta un corpo estraneo disinnestare la PTO, fermare il motore, togliere la chiave d'avviamento e ispezionare il rotore e i coltelli per verificare che non siano danneggiati. Se fossero danneggiati, ripararli prima di rimettere in funzione il trincia;
- Se dopo un urto la macchina comincia a vibrare in modo anomalo, effettuare immediatamente un controllo generale per individuare la ragione che provoca l'anomalia. Se necessario richiedere l'intervento di una officina autorizzata Grillo;
- La rotazione del rotore del trincia è molto pericolosa, non mettere mai le mani o i piedi sotto al rotore;
- Prima di controllare, regolare, riparare o semplicemente pulire la macchina, disinnestare la PTO e spegnere il motore;
- Non appoggiare pesi sul sedile, si potrebbe disattivare il dispositivo di sicurezza dell'avviamento;
- Non manomettere o disattivare i dispositivi di sicurezza;
- Non cambiare le regolazioni del motore in modo particolare il numero di giri max;
- Non fare controllare la macchina da nessuno mentre siete seduti alla guida col motore acceso;
- Non spostare la macchina senza trincia, la macchina potrebbe sbilanciarsi e la guida potrebbe risultare pericolosa.

COMBUSTIBILE E PERICOLO D'INCENDIO

- Fare rifornimento di combustibile solo all'aperto, spegnere sempre il motore, stare lontano da scintille o fiamme, non fumare! Riposizionare in modo sicuro il tappo del serbatoio e dei contenitori di combustibile;
- Evitate le fuoriuscite di combustibile. Dopo aver riempito il serbatoio pulire ogni fuoriuscita sulla macchina prima di avviare il motore;
- Immagazzinare il combustibile in contenitori specificatamente costruiti per questo scopo;
- Se dovete svuotare il serbatoio del combustibile eseguite l'operazione all'aperto o in un luogo areato;
- Attenzione! Per ridurre il pericolo di incendio mantenere sempre puliti e liberi da erba, foglie e polvere, il vano motore, la marmitta, i collettori di scarico, la batteria, la zona serbatoio e il condotto del combustibile;
- Non immagazzinare la macchina in edifici in cui i vapori del combustibile potrebbero arrivare a fiamme e scintille;
- Far raffreddare il motore prima di riporre la macchina in locali chiusi.

SOSTITUZIONI SICURE

- I coltelli deformati o danneggiati devono essere sempre sostituiti, mai riparati;
- Sostituire la marmitta se usurata o danneggiata;
- Le cinghie della trasmissione sono realizzate appositamente per questa macchina, non sostituirle con altre compatibili, usare cinghie originali;
- Usare sempre ricambi ed accessori originali Grillo.

6. IDENTIFICAZIONE DECALCOMANIE D'USO

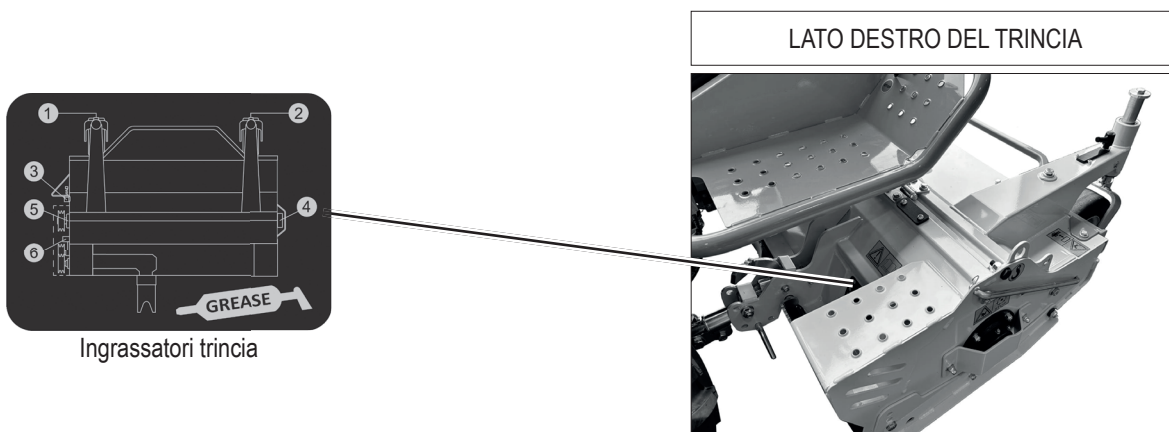
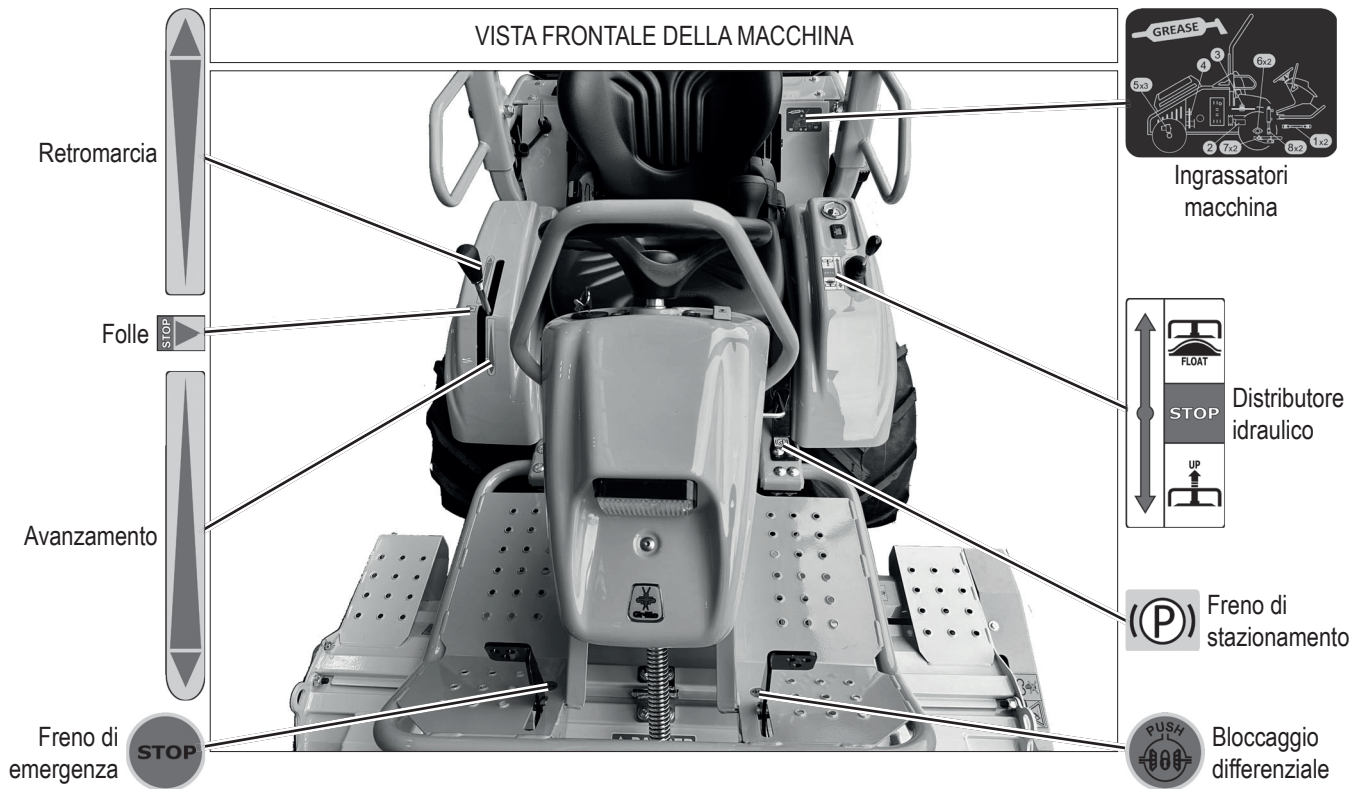

7. IDENTIFICAZIONE COMANDI MACCHINA E FUNZIONI

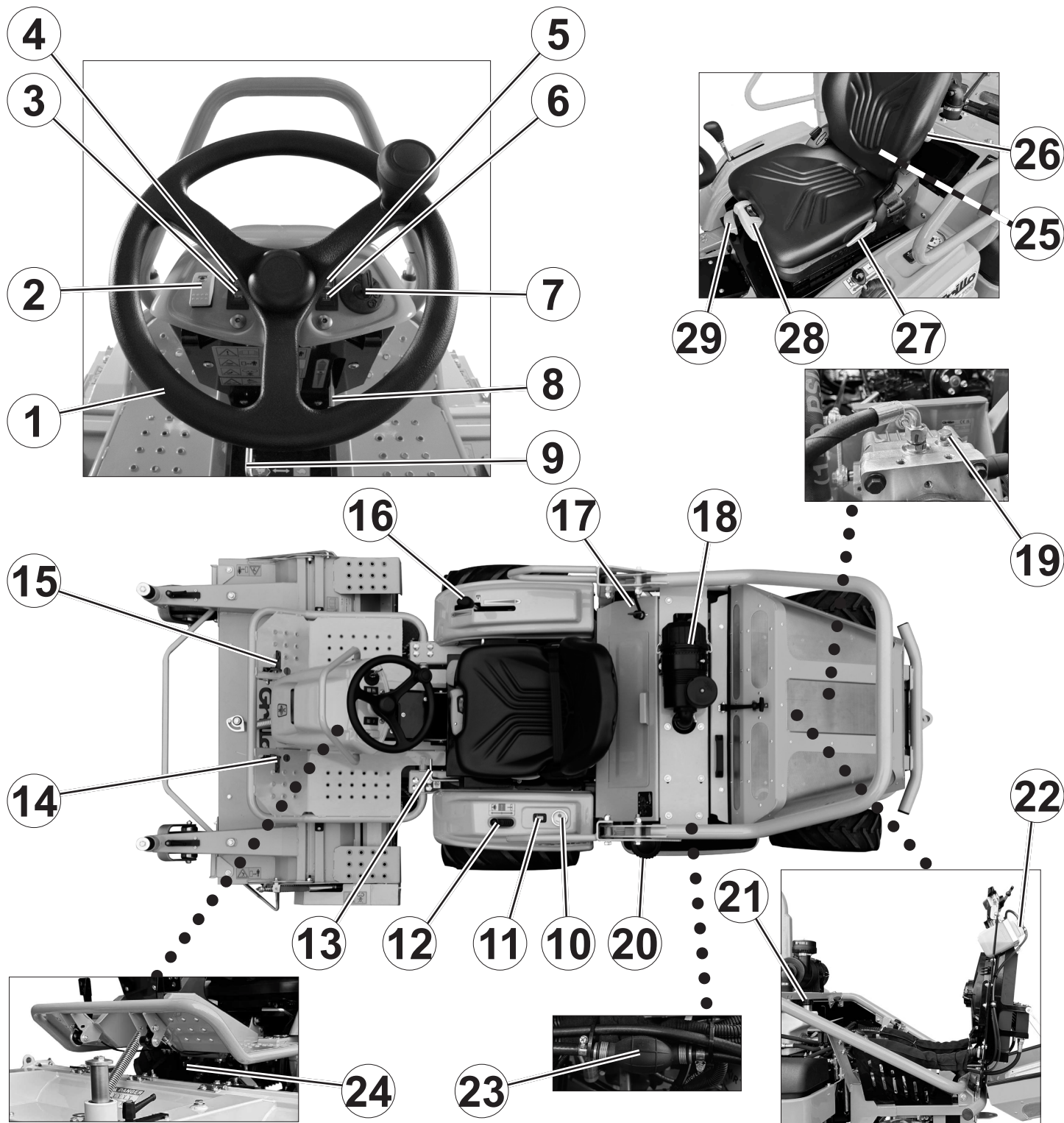

1. VOLANTE
2. PULSANTE PTO
3. SPIA OLIO MOTORE
4. SPIA BATTERIA
5. SPIA PRERISCALDAMENTO MOTORE
6. SPIA TEMPERATURA MOTORE
7. CHIAVE AVVIAMENTO
8. MANETTINO ACCELERATORE
9. LEVA SELETTORE MARCE
10. SEGNALE DEL LIVELLO CARBURANTE
11. CONTAORE
12. LEVA DISTRIBUTORE IDRAULICO
13. LEVA FRENO DI STAZIONAMENTO
14. PEDALE BLOCCAGGIO DIFFERENZIALE
15. PEDALE FRENO DI EMERGENZA

16. LEVA AVANZAMENTO
17. STACCABATTERIA
18. FILTRO ARIA
19. VITE SBLOCCO TRAZIONE
20. TAPPO SERBATOIO CARBURANTE
21. TAPPO DEL SERBATOIO DELL'OLIO IDRAULICO
22. TAPPO DEL SERBATOIO DEL LIQUIDO DI RAFFREDDAMENTO
23. POMPA MANUALE GASOLIO
24. GANCIO PEDANA
25. LEVA SGANCIO SEDILE
26. POMELLO REGOLAZIONE SUPPORTO LOMBARE
27. LEVA REGOLAZIONE INCLINAZIONE SCHIENALE
28. LEVA REGOLAZIONE MOLLEGGIO SEDILE
29. LEVA REGOLAZIONE ORIZZONTALE SEDILE

8. IDENTIFICAZIONE COMPONENTI DEL TRINCIA

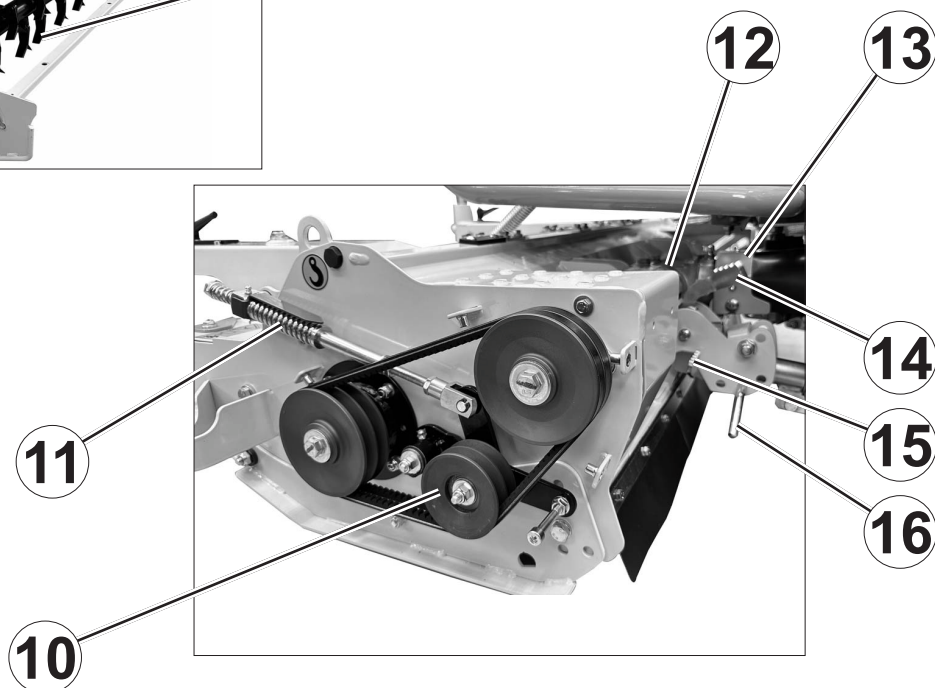
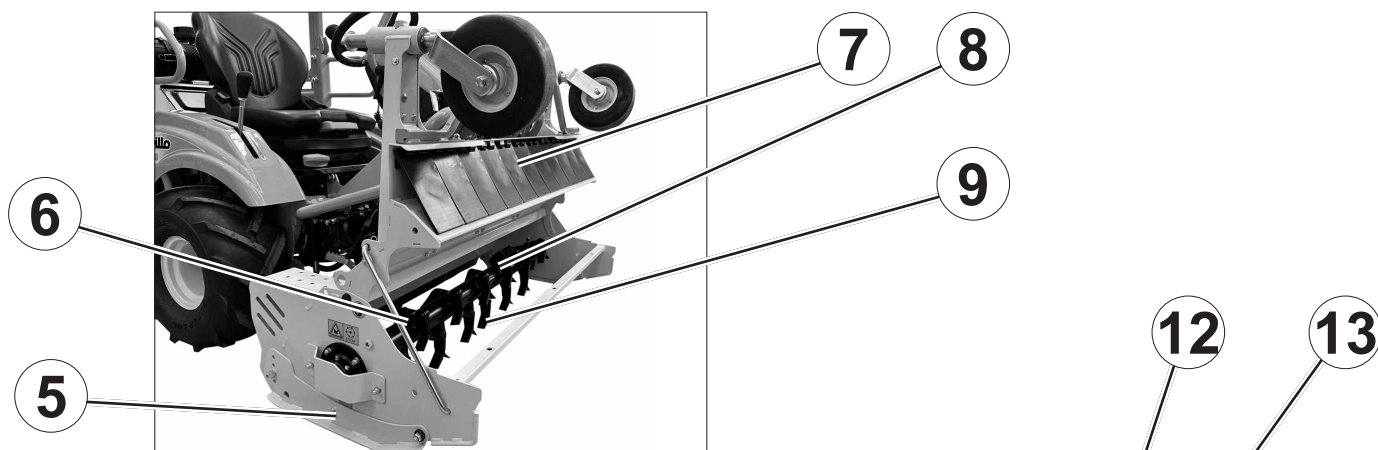
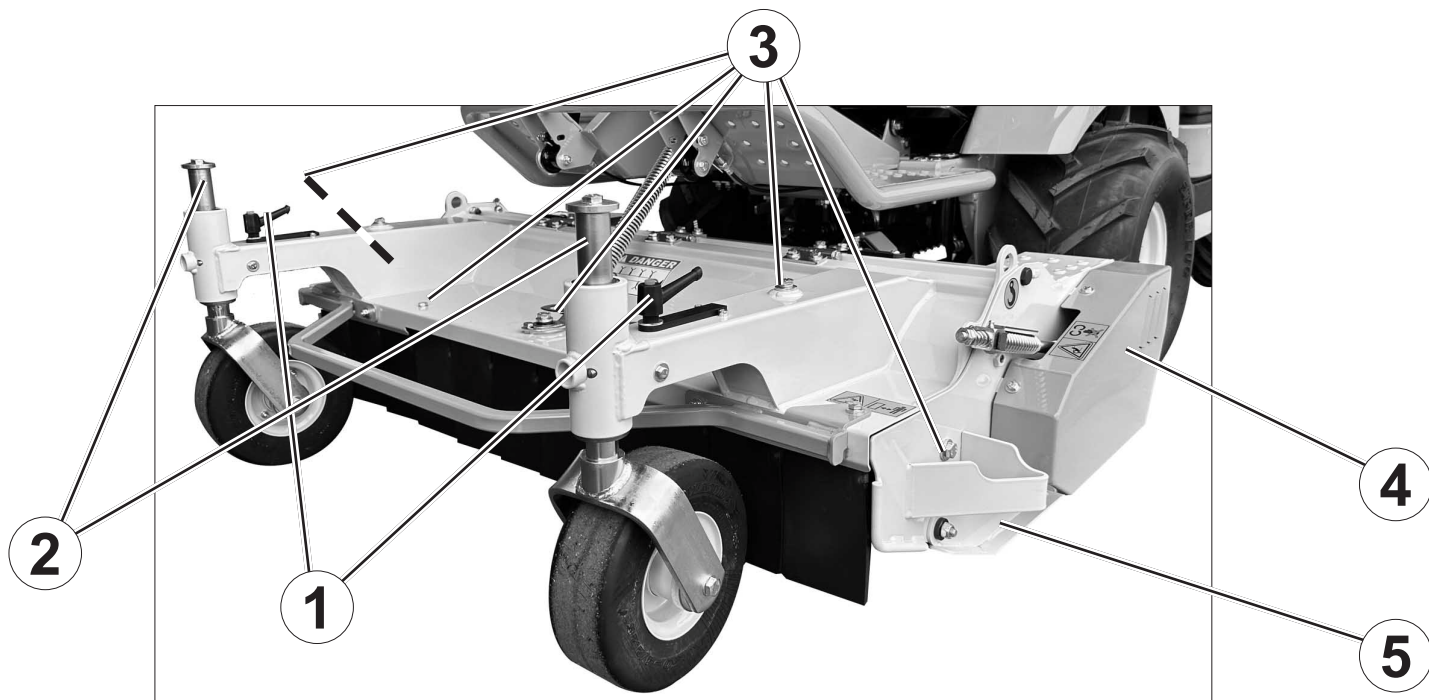

1. LEVE BLOCCAGGIO ALTEZZA DI TAGLIO
2. FORCELLA RUOTA REGOLABILE IN ALTEZZA
3. VITI BLOCCAGGIO SCOCCA TRINCIA (X 5)
4. CARTER TRASMISSIONE
5. SLITTA INFERIORE
6. ASTA DI SUPPORTO
7. BINDELLE
8. ROTORE DI TAGLIO

9. COLTELLI
10. GALOPPINO TENDICINGHIA
11. MOLLA TENDICINGHIA
12. RINVIO TRASMISSIONE
13. CARTER PROTEZIONE CARDANO
14. PEDALE SBLOCCAGGIO ATTACCO TRINCIA
15. PEDALE ALLONTANAMENTO TRINCIA
16. PERNO DI BLOCCAGGIO CON COPIGLIA

9. CARATTERISTICHE TECNICHE

MODELLO: FK 700, trattore idrostatico con trincia frontale.

MOTORE: KUBOTA D722-E4B-EU-Y2, Diesel EPA/CARB Tier 4, EU Stage V, ECE R 120, 722 cc, 13,2 kW (18 HP) a 3200 rpm, 3 cilindri, raffreddato a liquido, con elettroventola e dispositivo automatico di pulizia del radiatore.

CAPACITÀ SERBATOIO CARBURANTE: 31 litri.

CAPACITÀ CIRCUITO OLIO IDRAULICO: 6,5 litri.

AVVIAMENTO: elettrico 12 V.

TRAZIONE: idrostatica a 2 ruote motrici con riduttore a cascata, freno di stazionamento e differenziale.

BLOCCAGGIO DIFFERENZIALE: meccanico con comando a pedale.

SISTEMA DI GUIDA: a volante con idroguida, con avanzamento e retromarcia a leva.

PTO: elettromagnetica con freno integrato.

VELOCITÀ: a variazione progressiva

- marcia lenta: 0 - 8 km/h;

- marcia veloce: 0 - 15 km/h.

PNEUMATICI: anteriori 20 x 10.50-8 TRACTOR; posteriori 16 x 6,50-8 TRACTOR.

SEDILE: ammortizzato, con slitte registrabili e cintura di sicurezza inclusa.

VOLANTE: montato su colonna di guida, con pomello.

RAGGIO DI STERZATA: 37 cm.

AUTOMATISMI: pulizia radiatore.

FRENO: di stazionamento, a disco su riduttore.

SISTEMA DI TAGLIO: a rullo con tre file di coltelli.

ALTEZZA DI TAGLIO: da 0 a 10 cm con regolazione meccanica rapida.

LARGHEZZA DI TAGLIO: 115 cm.

ACCESSORI:

- Kit coltelli per scarifica;
- Kit palette erba;
- Kit rullo posteriore;
- Ruote garden.

DIMENSIONI (con trincia, fig 1):

- Lunghezza (A): 283 cm;
- Larghezza (B): 134 cm;
- Altezza: 139 cm (C: roll-bar abbassato) – 182 cm (D: roll-bar alzato);
- Luce libera da terra (E): 15 cm;
- Interasse (F): 118 cm.

PESO:

- senza trincia: 495 kg;
- con trincia: 615 kg.

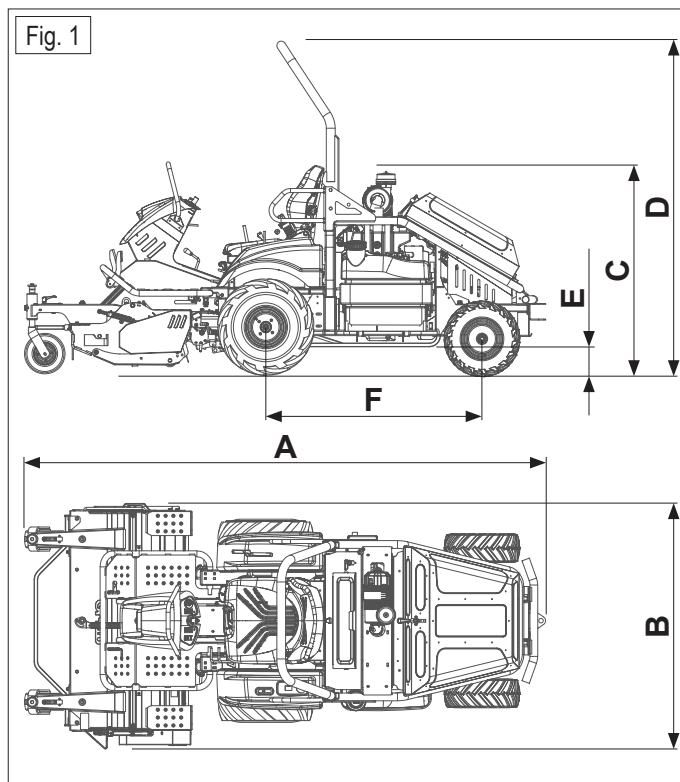

10.1 CONTROLLI DA ESEGUIRE PRIMA DELL'AVVIAMENTO

Controllare che:

- Il liquido del radiatore sia a livello;
- La griglia di aspirazione del radiatore sia pulita;
- L'olio del motore sia a livello;
- L'olio idraulico sia a livello;
- La leva di avanzamento/retromarcia sia in posizione di folle (fig. 2/N);
- Il filtro aria sia ben pulito;
- Ci sia combustibile a sufficienza all'interno del serbatoio.

Per i controlli dei livelli nel dettaglio: rif. 14 Manutenzione ordinaria e lubrificazione.

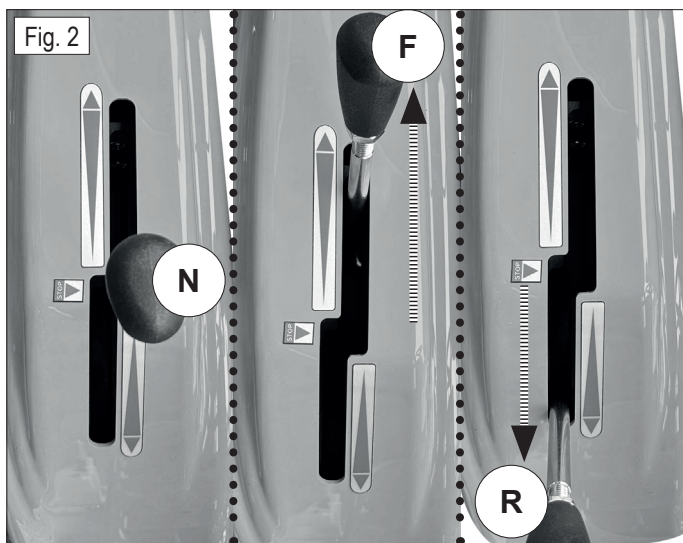

10.2 AVVIAMENTO DEL MOTORE

1. Inserire la chiave nella colonnetta di guida;
2. Girando la chiave di una posizione (fig. 3/I) si alimenta il circuito elettrico: la centralina esegue un controllo delle sicurezze e di tutte le funzioni, viene effettuato il preriscaldamento del motore (candeletta) e si accende il faro da lavoro;
3. Girando la chiave di un'ulteriore posizione (fig. 3/II) viene mantenuta l'alimentazione della macchina, ma si spegne il faro da lavoro;
4. Portando la chiave nell'ultima posizione (fig. 3/III) si effettua l'accensione del motore;
5. Rilasciare la chiave ad avviamento effettuato.

IMPORTANTE: prima di tentare l'avviamento del motore effettuare sempre il preriscaldamento, attendendo lo spegnimento della relativa spia (fig. 3/A).

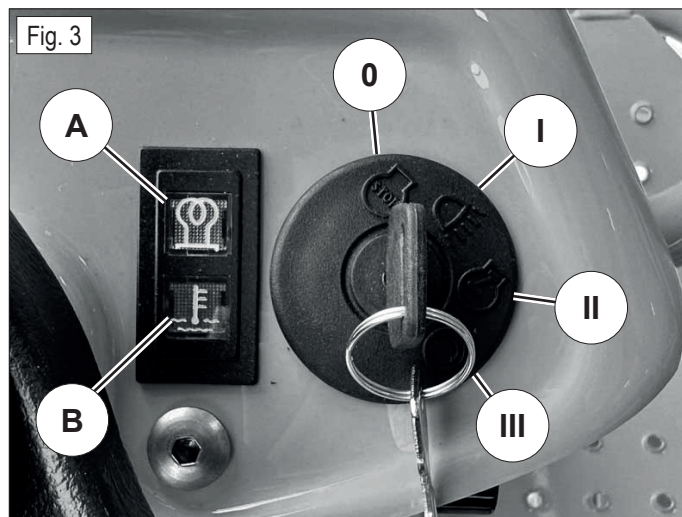

10.3 AVVIAMENTO DELLA MACCHINA

1. Impostare l'altezza di taglio regolando le ruote sul trincia (rif. 12.2 Regolazione dell'altezza di taglio);
2. Regolare il sedile ed eseguire i controlli necessari precedentemente riportati;
3. Accendere il motore;
4. Disinserire il freno di stazionamento togliendo la leva dall'alloggiamento e portandola in posizione più bassa (fig. 4/OFF);
5. Portare l'acceleratore fino a metà della sua corsa (fig. 5/MID);
6. Inserire la PTO premendo l'apposito pulsante (fig. 6/A);
7. Controllare sempre il funzionamento dei dispositivi di sicurezza relativi alla PTO prima di iniziare il lavoro ossia che:
 - La PTO si disinnesti automaticamente alzandosi dal sedile;
 - Il rotore si arresti in un tempo inferiore a 5 secondi;
8. Spingere dolcemente in avanti la leva di avanzamento (fig. 2/F) ed iniziare il lavoro. Tirare la leva all'indietro (fig. 2/R) per la retromarcia;
9. Per fermarsi, è sufficiente portare la leva di avanzamento in posizione di folle (fig. 2/N);
10. Premendo il pedale del freno di emergenza (fig. 7/B) la leva di avanzamento ritornerà nella posizione di folle in automatico.

IMPORTANTE: non inserire la PTO col motore a massimo regime, ma portare il motore a metà regime e poi innestare la PTO.

IMPORTANTE: durante il taglio la leva del sollevamento trincia va mantenuta in posizione flottante FLOAT (fig. 8/FLOAT).

IMPORTANTE: innestare sempre la PTO qualche metro prima di entrare nell'area da tagliare, così facendo si pulisce il trincia e non si solleca la frizione.

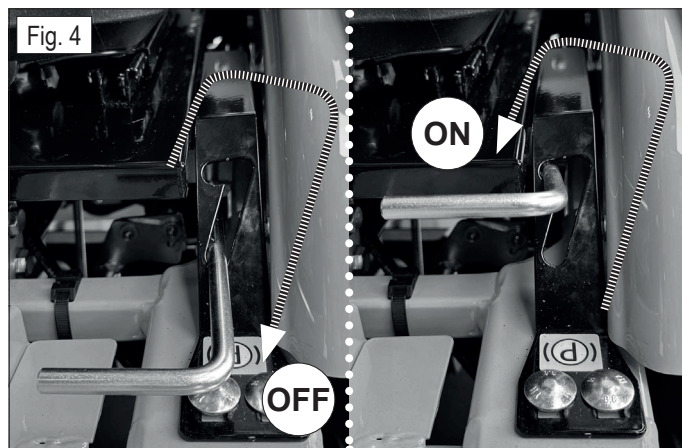

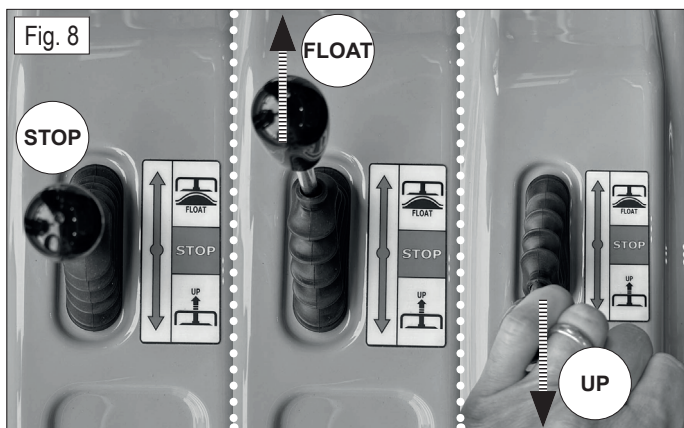
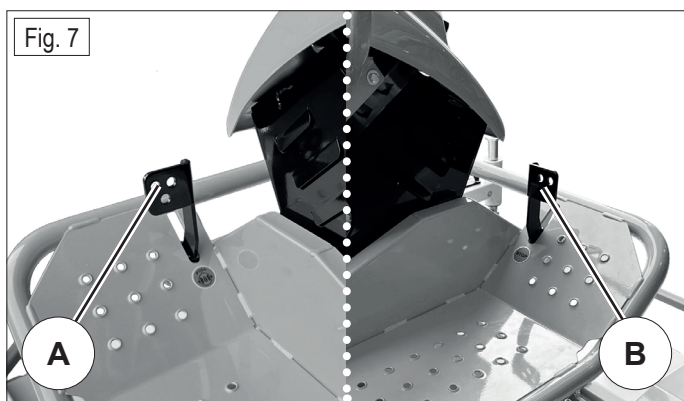
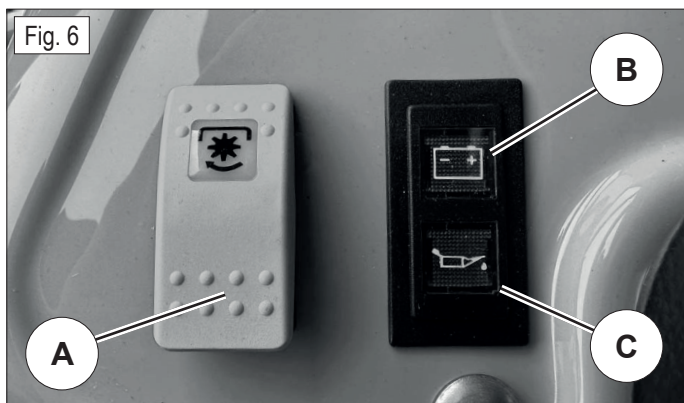
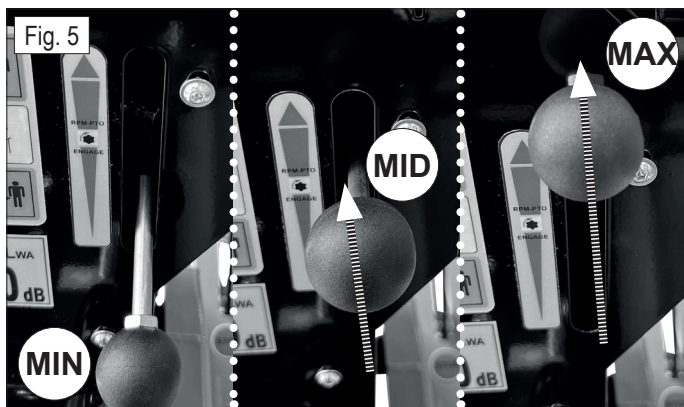

10.4 FINE LAVORO

Terminato il lavoro, disinnestare la PTO. Poi:

1. Portare la leva di avanzamento nella posizione di folle (fig. 2/N) per fermarsi;
2. Portare l'acceleratore al minimo (fig. 5/MIN);
3. Se il trincia era sollevato, abbassarlo a terra;
4. Spegner il motore ruotando la chiave nella posizione di stop (fig. 3/0) e inserire il freno di stazionamento, tirando la leva verso l'alto e posizionandola nell'alloggiamento (fig. 4/ON);
5. Terminare con la pulizia della macchina.

10.5 PULIZIA ORDINARIA DELLA MACCHINA

Al termine di ogni lavoro, eseguire una corretta pulizia garantisce una lunga durata della macchina e previene la maggior parte dei comuni inconvenienti.

Il miglior modo per pulire la macchina è con l'aria compressa o con un soffiatore/aspiratore.

Utilizzare eventualmente acqua per le parti di carrozzeria e per il trincia.

⚠ ATTENZIONE: prima di iniziare qualsiasi intervento di pulizia, indossare sempre indumenti adeguati e occhiali.

⚠ ATTENZIONE: è molto importante per ridurre il pericolo di incendio mantenere sempre puliti e liberi da erba foglie e polvere il vano motore la marmitta, i collettori di scarico, la batteria, la zona serbatoio e il condotto del combustibile.

🔧 IMPORTANTE: non usare idropulitrice nel vano motore e ovunque ci siano componenti elettrici.

10.6 REGOLE UTILI PER UN CORRETTO UTILIZZO

La macchina può lavorare anche in condizioni gravose senza problemi di intasamento. Occorrono alcuni accorgimenti e che tutti i dispositivi siano registrati in maniera corretta.

- Prima di iniziare il lavoro controllare che il trincia sia perfettamente pulito senza incrostazioni di erba e terra;
- Controllare il terreno prima di procedere alla trinciatura: che non vi siano sassi, radici o corpi estranei;
- Durante la trinciatura tenere il motore a massimo regime e regolare la velocità di avanzamento in base all'altezza dell'erba. Prestare attenzione e rallentare quando si incontrano cumuli di erba alta o fitta;
- Controllare che i coltelli non siano usurati, che i taglienti siano affilati e non danneggiati. Affilare frequentemente i coltelli del trinciaerba: il taglio sarà migliore e il motore lavorerà a minor consumo.
- Mantenere pulita la griglia posta davanti al radiatore;
- Se l'erba è bagnata o molto alta non tagliare con il trincia nella posizione più bassa, ma regolarlo in una posizione intermedia;
- Controllare la tensione delle cinghie che azionano la PTO (rif. 13.2 Regolazione delle cinghie della PTO);

🔧 IMPORTANTE: i coltelli devono essere montati correttamente.

⚠ ATTENZIONE: utilizzare il sollevatore idraulico del trincia (fig. 8/UP) solo per brevi tratti di trasferimento, per superare ostacoli per salire su marciapiedi o su cordoli.

10.7 TERRENI IN PENDENZA E DIFFERENZIALE

I terreni ripidi devono essere percorsi possibilmente nel senso salita/discesa, facendo molta attenzione nei cambi di direzione e che le ruote a monte non incontrino ostacoli (sassi, rami, radici, ecc.) i quali potrebbero causare la perdita di controllo della macchina. Se le ruote motrici tendono a slittare, col comando idraulico (fig. 8/UP) sollevare leggermente il trincia in modo da caricare più peso sulle ruote motrici e quindi avere più trazione. Valutare le varie situazioni e prestare attenzione in presenza di terreno umido ed erba bagnata poiché la macchina potrebbe scivolare. In discesa partire a bassa velocità ed evitare di passare sopra erba secca o tagliata poiché le ruote potrebbero perdere aderenza.

È possibile inserire il bloccaggio del differenziale premendo il pedale a sinistra della colonnetta di guida (fig. 7/A) nella condizione di slittamento di una ruota, o per caricare la macchina su automezzi muniti di rampe. Inserire il bloccaggio differenziale solo in caso di necessità.

 **ATTENZIONE:** evitare i pendii troppo ripidi; rispettate i limiti di sicurezza imposti riportati sul manuale max 20° (36%).

11. DISPOSITIVI DI SICUREZZA

11.1 SICUREZZE ELETTRONICHE

Sulla FK 700 una centralina elettronica riceve i segnali inviati dai micro interruttori situati sul sedile, sulla leva dell'avanzamento e sul freno di stazionamento (rif. 15.6 Manutenzione dell'impianto elettrico). Sulla base di questi segnali la centralina genera dei blocchi logici per la sicurezza della macchina e dell'operatore.

Nello specifico ricordare sempre che:

- Il motore:
 - Si spegne se l'operatore si alza dal sedile con il freno di stazionamento disinserito;
 - Non si avvia se non si è seduti al posto di guida, a meno che non sia stato inserito prima il freno di stazionamento;
 - Non si avvia se la leva di avanzamento non è in posizione di folle.
- La PTO:
 - Non si attiva se il freno di stazionamento è inserito;
 - Non si attiva se il motore è surriscaldato.

11.2 FRENO DI STAZIONAMENTO

La macchina FK 700 è dotata di un sistema di avanzamento idraulico, perciò per frenare è sufficiente riportare la leva di avanzamento in posizione di folle (fig. 2/N). Per inserire il freno di stazionamento tirare l'apposita leva e posizionarla nell'alloggiamento (fig. 4/ON). Per sbloccare il freno di stazionamento è sufficiente togliere la leva dall'alloggiamento e portarla in posizione più bassa (fig. 4/OFF). Se il freno di stazionamento è inserito e viene spinta la leva di avanzamento, si attiva l'allarme acustico per avvisare l'operatore di disinserire il freno.

Con il freno di stazionamento inserito:

- Non è possibile inserire la PTO;
- È possibile abbandonare il posto guida mantenendo il motore acceso.

11.3 ARCO DI SICUREZZA ROLL-BAR

- La protezione in caso di ribaltamento non è assicurata se il roll-bar è in posizione abbassata;
- Non utilizzare la macchina su terreni sconnessi o su pendenze con il roll-bar in posizione abbassata;
- Abbassare l'arco di sicurezza roll-bar solo quando assolutamente necessario;
- Non indossare la cintura di sicurezza quando il roll-bar è abbassato;
- Guidare lentamente e con prudenza;
- Sollevare l'arco di sicurezza roll-bar non appena le condizioni lo permettono;
- Prestare attenzione al lavoro sotto chioma. Verificare che non vi siano rami bassi o altri ostacoli che possano incastrarsi con l'arco di sicurezza roll-bar.

Per abbassare l'arco di sicurezza procedere come segue:

1. Parcheggiare la macchina su una superficie piana;
2. Disinserire la PTO, abbassare il trincia ed inserire il freno di stazionamento;
3. Spegnerne il motore;
4. Svitare le viti superiori del roll-bar (fig. 9/A);
5. Abbassare il roll-bar dietro al sedile e stringere le viti nella nuova posizione (fig. 10/B).

Per alzare l'arco di sicurezza procedere come segue:

1. Parcheggiare la macchina su una superficie piana;
2. Disinserire la PTO, abbassare il trincia ed inserire il freno di stazionamento;
3. Spegnerne il motore;
4. Svitare le viti superiori del roll-bar (fig. 10/B);

5. Alzare il roll-bar e fissarlo stringendo le viti nella nuova posizione (fig. 9/A).

⚠ ATTENZIONE: per evitare gravi lesioni dovute al ribaltamento della macchina mantenere l'arco di sicurezza sollevato e utilizzare la cintura di sicurezza. Inoltre assicurarsi che il sedile sia ben fissato tramite l'apposito gancio dietro al sedile (fig. 11/B).

⚠ ATTENZIONE: abbassare l'arco di sicurezza roll-bar solo quando assolutamente necessario, per brevi periodi e rialzarlo immediatamente non appena le condizioni lo permettono.

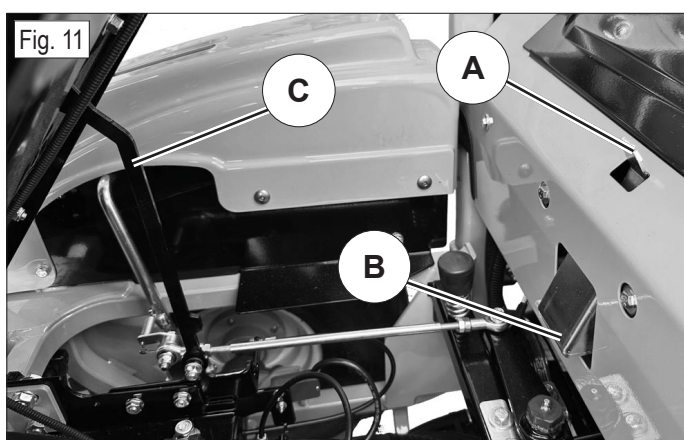
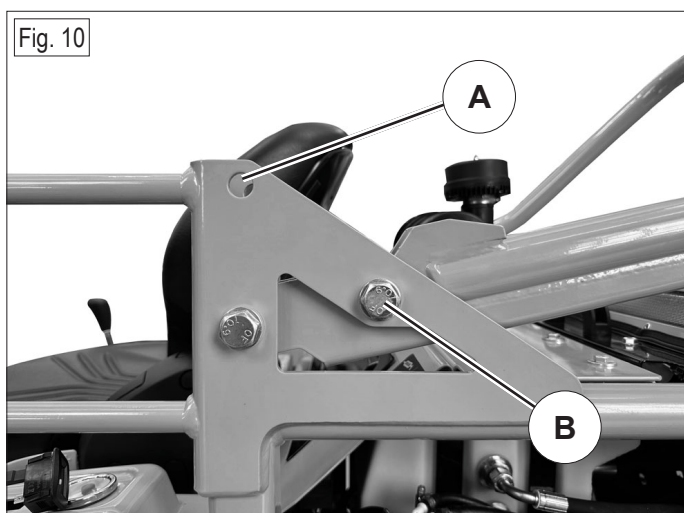
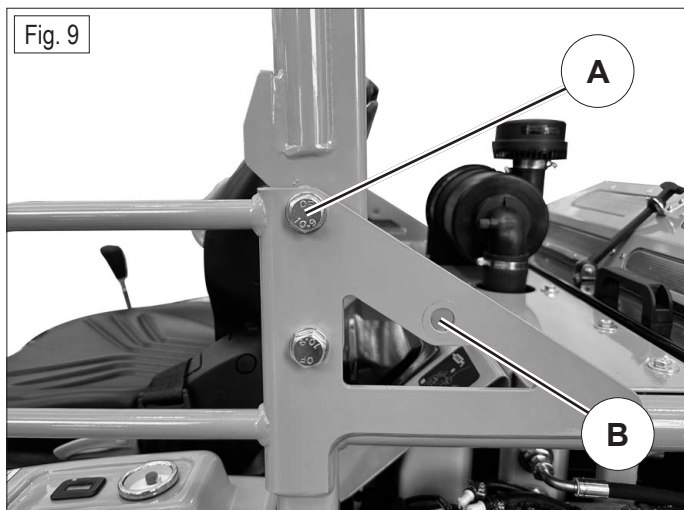

12. REGOLAZIONI ORDINARIE

12.1 REGOLAZIONE DEL SEDILE

Prima di iniziare il lavoro, si raccomanda di posizionare il sedile nella posizione in cui si è più comodi e in cui si ha il maggiore controllo della macchina.

- Per regolare il sedile in avanti o indietro utilizzare la leva sul lato destro della seduta (fig. 12/A);
- Per regolare l'inclinazione dello schienale utilizzare la leva sul lato sinistro della seduta (fig. 12/B).
- Per regolare il supporto lombare utilizzare il pomello dietro al lato sinistro dello schienale (fig. 12/C).
- Per regolare il molleggio del sedile: estrarre ruotando in senso antiorario la leva al centro del sedile (fig. 12/D), quindi premerla verso il basso o tirarla verso l'alto ripetutamente fin quando l'indicatore a freccia nella leva risulta in posizione centrale con operatore seduto.
- Per ribaltare il sedile premere la linguetta posta dietro al sedile (fig. 11/A); è inoltre presente un'astina (fig. 11/C) per permettere di mantenere il sedile sollevato quando necessario.

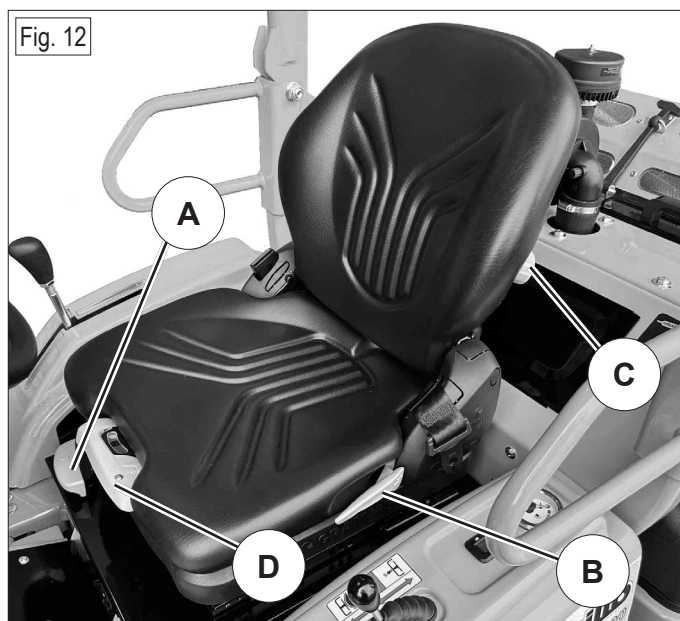

12.2 REGOLAZIONE DELL'ALTEZZA DI TAGLIO

L'altezza del trincia è regolabile in 4 posizioni fisse. Per regolare l'altezza di taglio:

1. Sollevare il trincia con la leva del distributore idraulico (fig. 8/UP);
2. Spegner il motore;
3. Allentare la leva in prossimità della ruota del trincia (fig. 13/A);
4. Tirare la leva verso la macchina (fig. 13/B) e selezionare una delle 4 posizioni verticali della forcella (fig. 13/C);
5. Riportare la leva verso il trincia, quindi serrarla nuovamente;
6. Ripetere l'operazione per l'altra ruota, assicurandosi che entrambe le ruote siano regolate alla stessa altezza.

In presenza di terreno accidentato, cunette o dossi, è conveniente operare con il trincia nella posizione di taglio più alta onde evitare urti da parte dei coltelli.

 **IMPORTANTE:** durante il taglio la leva di sollevamento del trincia va mantenuta nella posizione flottante FLOAT, portandola tutta avanti (fig. 8/FLOAT).

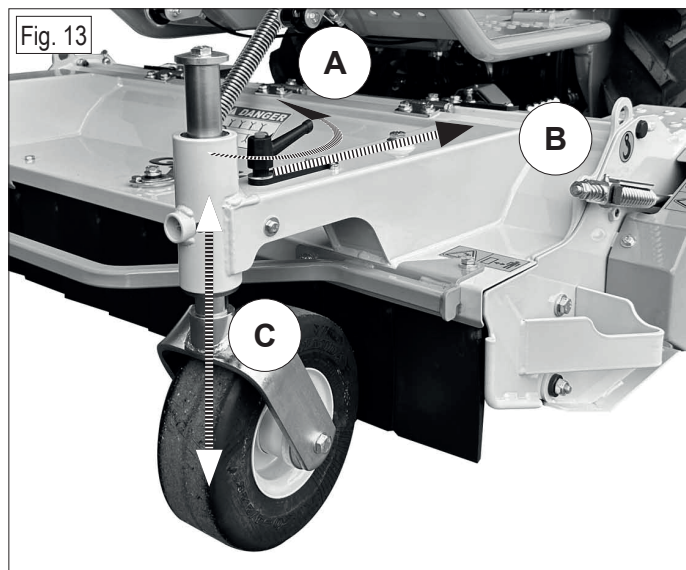

12.3 SELEZIONE MARCIA

La FK 700 è dotata di un sistema di cambio meccanico a due marce. Azionando la leva ridotte/veloci al centro della colonnetta guida, si può inserire:

- La marcia veloce 0 - 15 km/h posizionando la leva verso sinistra, (fig. 14/H);
- La marcia lenta 0 - 8 km/h posizionando la leva verso destra (fig. 14/L).

 **IMPORTANTE:** tutti i cambi di marcia vanno fatti tassativamente a macchina ferma, portando la leva del cambio nelle apposite sedi.

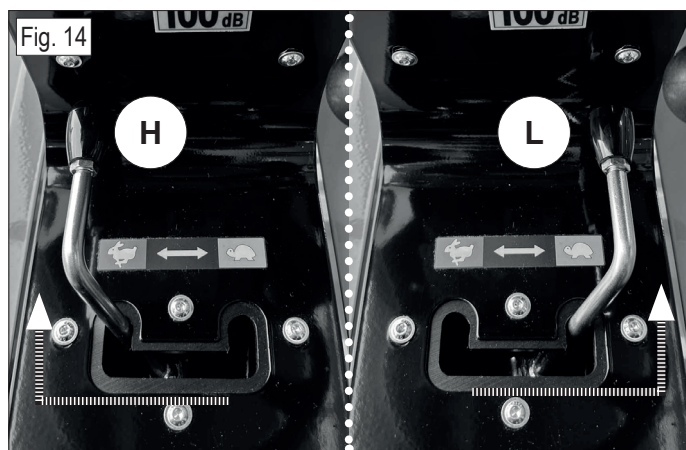

13. REGOLAZIONI STRAORDINARIE

⚠ ATTENZIONE: le procedure di regolazione di seguito descritte richiedono capacità e competenze tecniche.

Per eseguirle è consigliato rivolgersi ad un centro autorizzato Grillo.

13.1 REGOLAZIONE DEL FRENO DI STAZIONAMENTO

Qualora il freno di stazionamento risultasse poco efficace, è possibile agire sulla sua regolazione tramite il registro posto sotto al sedile: allentando i bulloni (fig. 15/A) è possibile aumentare o diminuire l'apertura della pinza freno ruotando l'angolo della piastra che aziona il meccanismo (fig. 15/B). L'efficacia del freno è dovuta al bloccaggio tra le due pastiglie del disco posto in uscita del riduttore (fig. 15/C). Quando il freno non è azionato è importante che tra pastiglie e disco ci sia del gioco ($0,4 \pm 0,6$ mm) e che il leveraggio non sia in tensione.

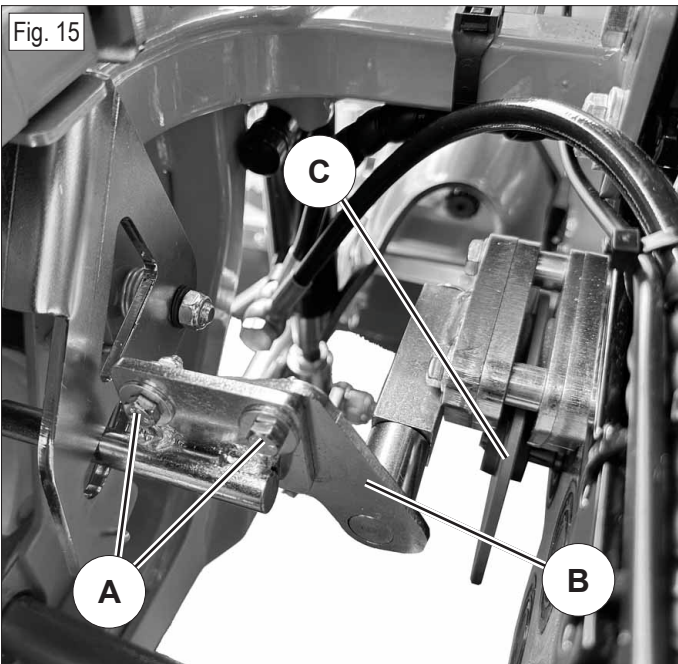

13.2 REGOLAZIONE DELLE CINGHIE DELLA PTO

Per regolare la tensione delle cinghie della PTO:

1. Sbloccare il sedile tramite la levetta posta dietro al sedile, alzare il pianale sedile e fermarlo tramite l'apposita asta;
2. Allentare il controdado (fig. 16/A);
3. Avvitare/svitare il dado (fig. 16/B) affinché la punta dell'indicatore rosso di tensione (fig. 16/C) sia allineata con l'estremità della molla.

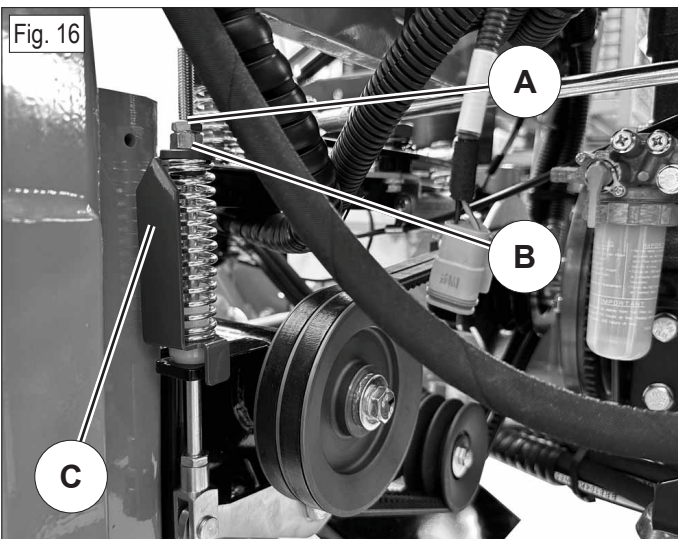

13.3 REGOLAZIONE DELLE CINGHIE DEL TRINCIA

Per regolare la tensione delle cinghie del trincia:

1. Allentare il controdado (fig. 17/A);
2. Avvitare/svitare il dado (fig. 17/B) affinché la punta dell'indicatore rosso di tensione (fig. 17/C) sia allineata con l'estremità della molla.

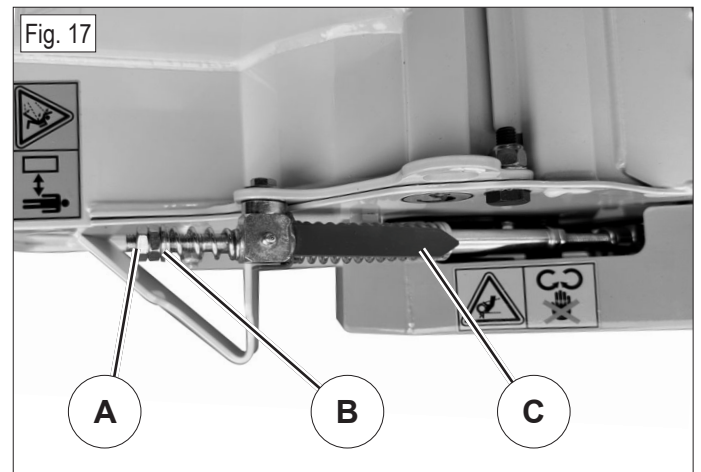

14. MANUTENZIONE ORDINARIA E LUBRIFICAZIONE

⚠ ATTENZIONE: qualora si debba sollevare la macchina o parte di essa, utilizzare sempre strumenti idonei quali supporti o fermi di sicurezza.

- Prima di iniziare qualsiasi intervento di pulizia, manutenzione o riparazione indossare sempre indumenti adeguati e guanti da lavoro;
- Non lasciare la macchina in manutenzione priva di sicurezze o sollevata, in luoghi accessibili a persone inesperte, specialmente bambini;
- Non disperdere mai nell'ambiente oli esausti, gasolio e ogni altro prodotto inquinante!
- Una regolare manutenzione e una corretta lubrificazione contribuiscono a mantenere la macchina in perfetta efficienza.

14.1 LUBRIFICAZIONE

PUNTI DI LUBRIFICAZIONE CON GRASSO

Consultare la collocazione dei punti di lubrificazione seguendo gli appositi schemi sulla macchina.

Per il trincia, lo schema (fig. 18) indica i componenti da lubrificare (da 1 a 6) sui quali è presente un singolo ingrassatore.

I componenti sono:

1. Ruota piroettante sinistra;
2. Ruota piroettante destra;
3. Tenditore della molla trasmissione del trincia;
4. Cuscinetto destro del rotore;
5. Cuscinetto sinistro del rotore;
6. Galoppino della trasmissione del trincia.

Per il corpo macchina, lo schema (fig. 19) indica i componenti da lubrificare (da 1 a 8) seguiti dal numero di ingrassatori presenti.

I componenti sono:

1. Giunto cardanico: entrambe le crociere;
2. Galoppino della trasmissione della PTO;
3. Perno della leva di avanzamento;
4. Galoppino della trasmissione della pompa idraulica;
5. Assale posteriore: perno centrale e fuselli destro/sinistro;
6. Cuscinetti dei mozzi delle ruote anteriori destro/sinistro;
7. Perno dei bracci portattrezzi destro e sinistro;
8. Perno dei pistoni di sollevamento del trincia destro/sinistro.

⚠ IMPORTANTE: lubrificare con grasso ogni 40 ore tutti i punti indicati negli schemi.

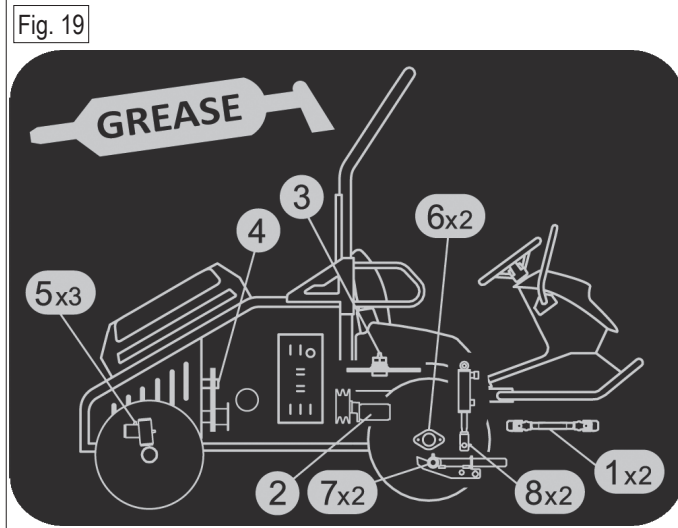
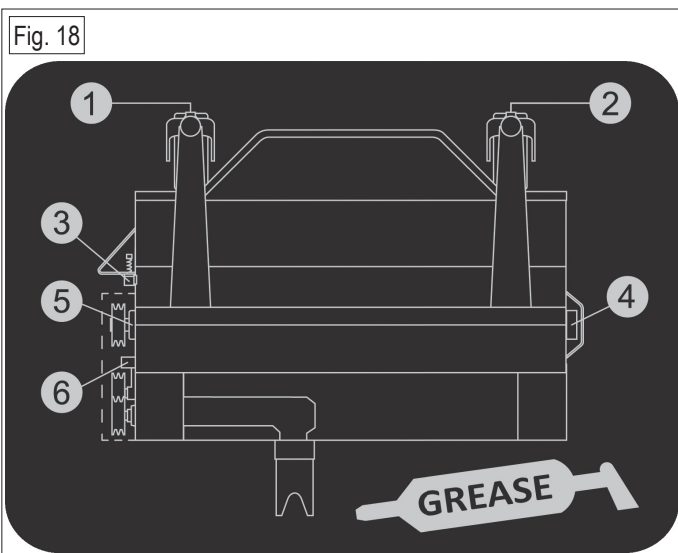

14.2 MANUTENZIONE DEL MOTORE

Per accedere al motore occorre inserire il freno di stazionamento, spegnere il motore ed aprire il portello posteriore (fig. 20/A).

⚠ IMPORTANTE: controllare periodicamente il motore, e mantenere il filtro dell'aria pulito e l'olio motore a livello.

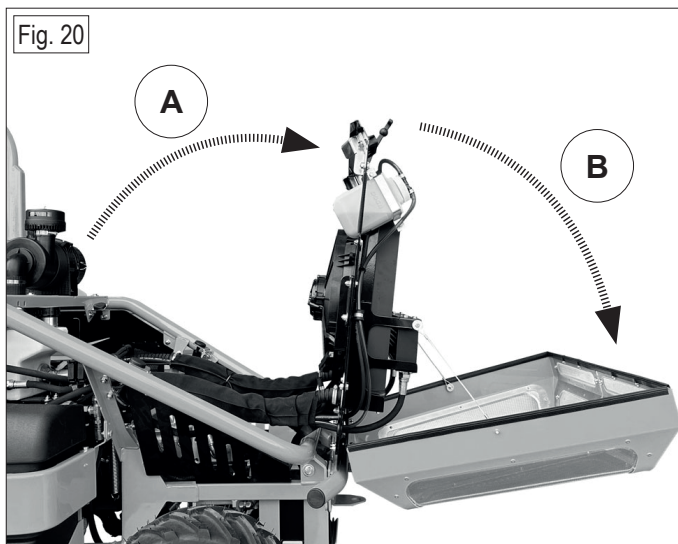

FILTRO ARIA

Controllare e pulire il filtro dell'aria (fig. 21/A) ed il prefiltro (fig. 21/B) ogni 8 ore. Per gli intervalli e le modalità di manutenzione seguire le norme contenute in questo manuale (rif. 17. Tabella riassuntiva di manutenzione); per ulteriori dettagli consultare il manuale del motore. Se si lavora in ambienti molto polverosi è consigliabile pulire il filtro dell'aria ogni 4 ore o all'occorrenza. All'interno del filtro è inoltre presente una cartuccia di sicurezza (fig. 22/2) per evitare che eventuali detriti entrino all'interno del condotto di aspirazione durante la pulizia del filtro. Se l'elemento filtrante (fig. 22/4) risulta deteriorato, sostituirlo. Sostituire la cartuccia di sicurezza solo se danneggiata o deteriorata.

Si raccomanda di controllare periodicamente e sempre in caso di tagliando in officina assistenza il buono stato del condotto di aspirazione dal filtro aria al motore. Assicurarsi che sia ben fissato, che non presenti crepe o fessurazioni, che non sia a contatto con spigoli vivi o parti taglienti della macchina.

⚠ IMPORTANTE: una lesione del condotto di aspirazione comporta un alto rischio di danneggiamento del motore.

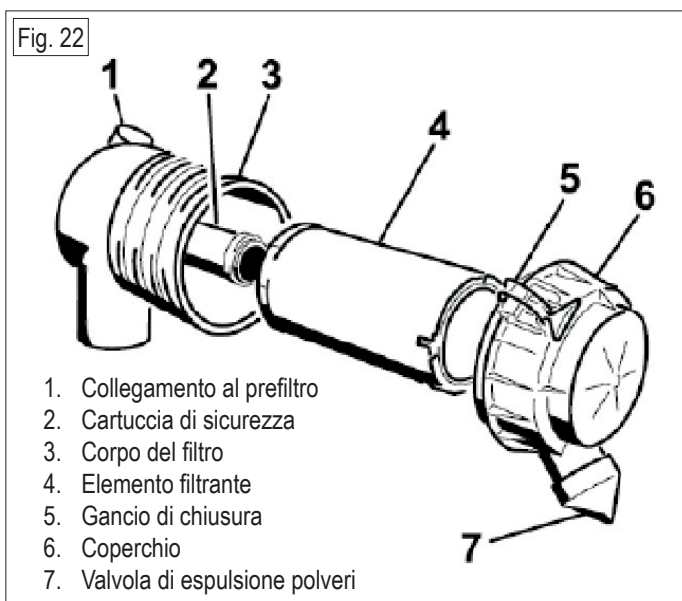
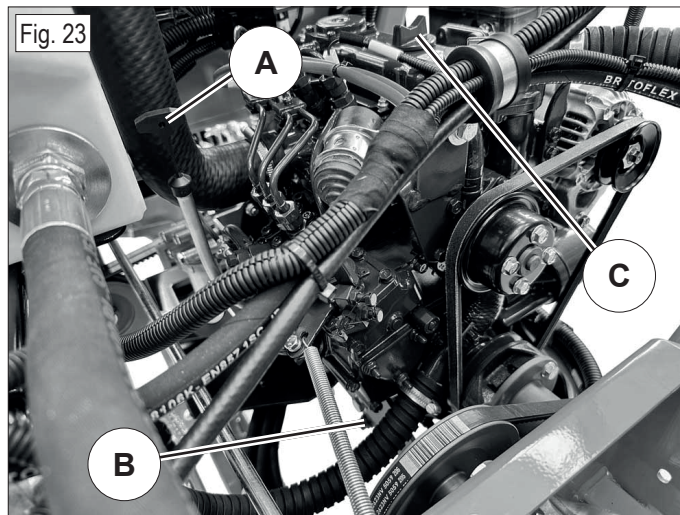
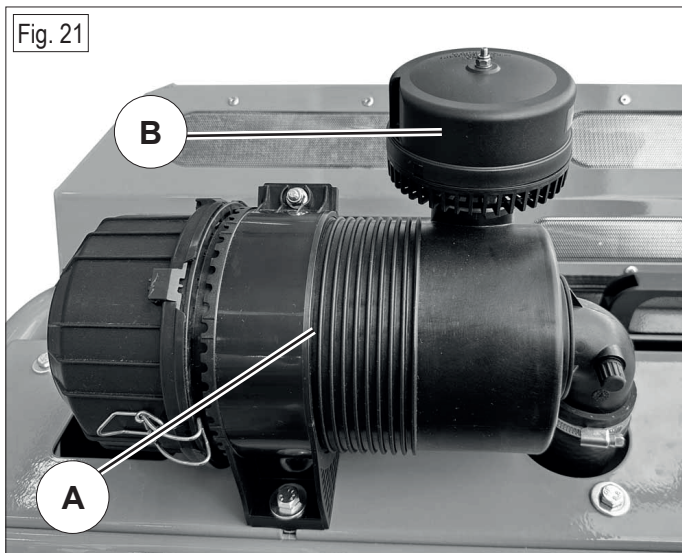

1. Collegamento al prefiltro
2. Cartuccia di sicurezza
3. Corpo del filtro
4. Elemento filtrante
5. Gancio di chiusura
6. Coperchio
7. Valvola di espulsione polveri

OLIO MOTORE

Per gli intervalli e le modalità di lubrificazione seguire le norme contenute in questo manuale (rif. 17. Tabella riassuntiva di manutenzione); per ulteriori dettagli consultare il manuale del motore.

Per il motore utilizzare olio SAE 15W40 in quantità 3,2 litri (inclusa la quantità nel filtro).

Per controllare il livello dell'olio, utilizzare l'apposita astina di ispezione (fig. 23/A) a motore freddo. Per togliere tutto l'olio dal motore svitare la vite posta sotto alla coppa del motore (fig. 23/B). Per aggiungere l'olio o rabboccare utilizzare il tappo posto nella parte superiore del motore (fig. 23/C).

 **IMPORTANTE:** è indispensabile sostituire l'olio e il filtro dell'olio dopo le prime 50 ore di lavoro. Successivamente sostituire l'olio ogni 75 ore.

IMPIANTO DI RAFFREDDAMENTO DEL MOTORE

Per non pregiudicare il passaggio dell'aria, controllare che le griglie di protezione del radiatore siano sempre ben pulite.

La ventola del radiatore è azionata da un motore elettrico; se le griglie si intasano e la temperatura del liquido di raffreddamento sale al di sopra dei 95°C, la ventola inverte automaticamente il senso di rotazione per qualche secondo, per effettuare la pulizia delle griglie stesse.

Per ispezionare e pulire la ventola, aprire il portellone posteriore tirando l'apposita maniglia (fig. 20/A). Per accedere al radiatore, disimpegnare il fermo di gomma ed aprire la griglia (fig. 20/B).

14.3 MANUTENZIONE DELLA BATTERIA

La batteria non necessita di particolari manutenzioni.

E' sufficiente controllare che il voltaggio non risulti inferiore al valore di 12,5 Volt ed eventualmente provvedere alla ricarica. Per accedere alla batteria aprire il portellone posteriore (fig. 20/A).

Per ricaricare la batteria è necessario scollegare i cavi e rimuovere la batteria dalla macchina (rif. 15.7 Sostituzione della batteria).

Si raccomanda di controllare periodicamente e sempre in caso di tagliando in officina assistenza il buono stato dei cavi elettrici positivi (colore rosso) che collegano la batteria con fusibili, motorino di avviamento e alternatore. Controllare che siano ben fissati, non segnati da usura, che non siano a contatto con spigoli vivi o parti taglienti della macchina.

 **ATTENZIONE:** il danneggiamento dei cavi elettrici può provocare cortocircuiti e rischio di incendio.

 **ATTENZIONE:** la ricarica va effettuata in un luogo asciutto e areato, privo di scintille e fonti di calore.

 **ATTENZIONE:** non invertire la polarità della batteria, e fare attenzione a non causare corto circuiti.

 **ATTENZIONE:** i gas sprigionati dalla batteria sono esplosivi, tenetela lontano da fiamme o scintille.

 **IMPORTANTE:** non cercare di avviare la macchina se la batteria non è correttamente fissata e collegata: l'alternatore e la centralina potrebbero danneggiarsi.

14.4 MANUTENZIONE DEL TRINCIA

Per ispezionare il rotore di taglio, spegnere il motore, inserire il freno di stazionamento e procedere come segue:

1. Sollevare leggermente il trincia con la leva del distributore idraulico (fig. 8/UP) in modo da scaricare il suo peso dal terreno;
2. Sollevare manualmente la pedana ed assicurarla con l'apposito gancio (fig. 24/A);
3. Svitare le 5 viti di fissaggio (fig. 24/B);
4. Abbassare il trincia con la leva del distributore idraulico (fig. 8/FLOAT);
5. Sollevare il gruppo ruote (fig. 25/A) in modo da sganciare la molla di ancoraggio alla macchina (fig. 24/C);
6. Assicurare il gruppo ruote in posizione aperta utilizzando l'apposita asta (fig. 25/B).

In posizione sollevata, le cinghie della trasmissione vengono automaticamente allentate.

Per ritornare in posizione di lavoro eseguire al contrario la procedura descritta, ricordando che il gancio della pedana si disimpegna automaticamente sollevando ulteriormente la pedana verso l'alto.

⚠ ATTENZIONE: effettuare l'operazione solo a motore spento e freno inserito.

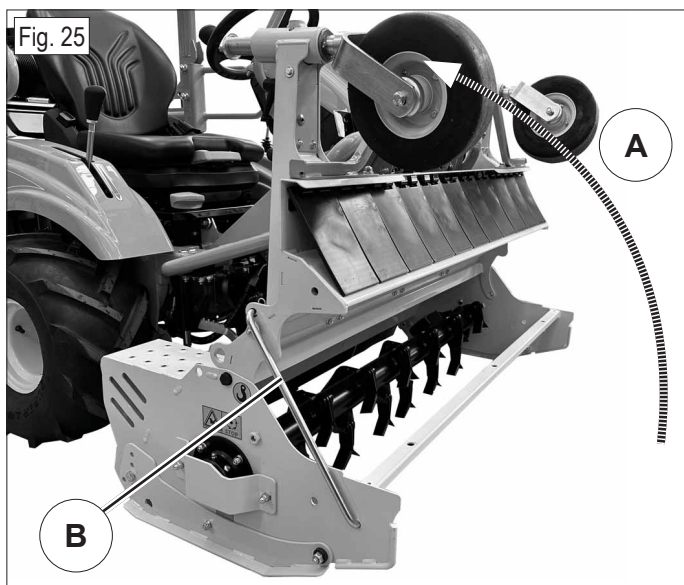
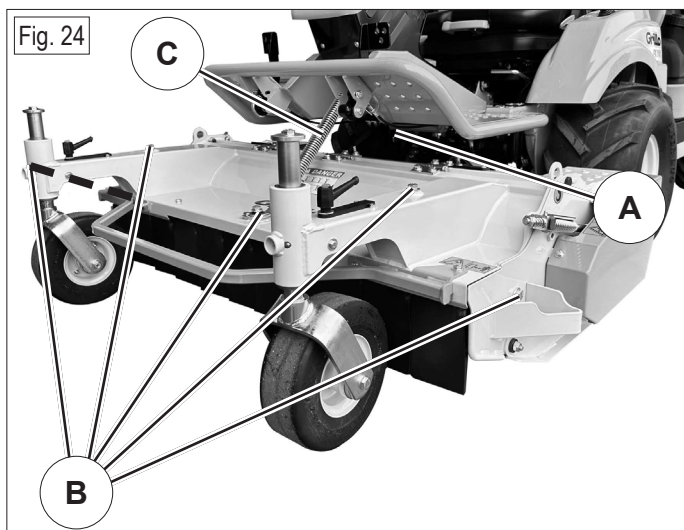

15. MANUTENZIONE STRAORDINARIA

⚠ ATTENZIONE: per le operazioni contenute in questo capitolo si richiedono capacità tecniche e apposite attrezzature. E' consigliabile rivolgersi a un centro autorizzato Grillo.

15.1 MANUTENZIONE DELL'IMPIANTO DI ALIMENTAZIONE

FILTRO DEL CARBURANTE E CIRCUITO DI ALIMENTAZIONE

La cartuccia del filtro del carburante è posta sul fianco sinistro della macchina, vicino al motore (fig. 26). Per gli intervalli e le modalità di manutenzione seguire le norme contenute in questo manuale (rif. 17 Tabella riassuntiva di manutenzione); per ulteriori dettagli consultare il manuale del motore.

L'esaurimento totale del carburante nel serbatoio può causare lo spegnimento del motore e un riavviamento difficoltoso. In questo caso è necessario eseguire il procedimento di spurgo dell'aria dal circuito di alimentazione tramite l'apposita pompa manuale situata dietro al serbatoio del gasolio (fig. 27).

SPURGO DELL'ARIA DAL CIRCUITO DI ALIMENTAZIONE

Eseguire i seguenti passaggi:

1. Riempire il serbatoio, almeno oltre la metà;
2. Mantenere il rubinetto del filtro in posizione aperta (fig. 26/A);
3. Allentare le viti di spurgo (fig. 26/B) sul motore.
4. Premere la pompa manuale di carico più volte fino a quando il carburante inizierà a fuoriuscire dalla vite, quindi stringerla;
5. Provare ad avviare la macchina; potrebbe essere necessario eseguire più di un tentativo. Attendere sempre lo spegnimento della spia del preriscaldamento prima di avviare il motore.

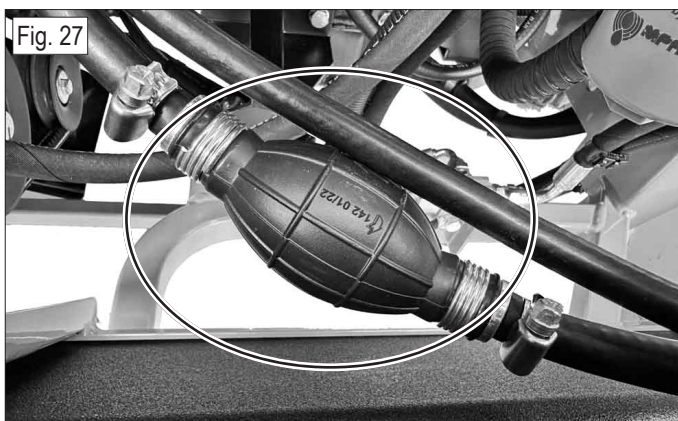
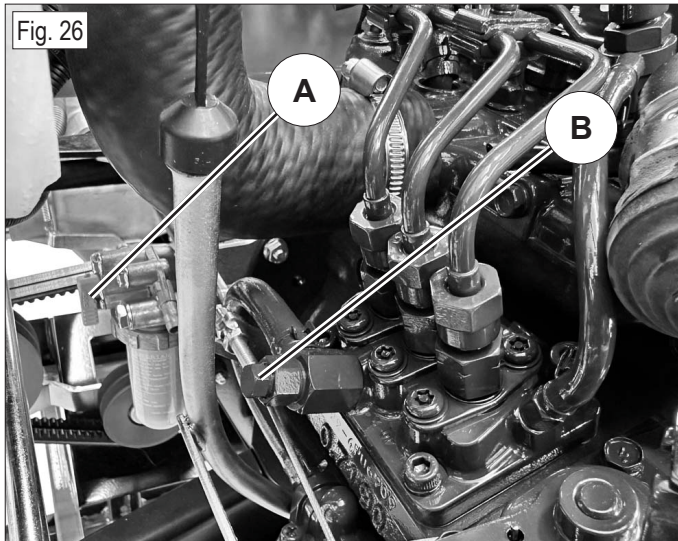

15.2 MANUTENZIONE DELL'IMPIANTO DI RAFFREDDAMENTO

SOSTITUZIONE DEL LIQUIDO DI RAFFREDDAMENTO

Eseguire i seguenti passaggi:

1. A motore spento e freddo, alzare il cofano posteriore ed aprire la griglia (fig. 20);
2. Svitare il tappo del radiatore (fig. 28/A) e la viti sotto (fig. 28/B) per drenare completamente il vecchio liquido;
3. Riavvitare la vite inferiori e versare il nuovo liquido nel radiatore fino a riempirlo completamente;
4. Chiudere il tappo del radiatore, rabboccare la vaschetta sino a circa un quarto della capacità (fig. 28/C) e quindi richiudere il cofano.

⚠ ATTENZIONE: pericolo di fuoriuscita di liquido caldo in pressione, per questa operazione indossare sempre adeguati guanti da lavoro. Non eseguire la seguente operazione a motore caldo.

SPURGO DELL'ARIA DAL CIRCUITO DI RAFFREDDAMENTO

Al fine di agevolare un corretto raffreddamento del motore, è bene che non vi sia aria nel circuito di raffreddamento. Assicurarsi quindi che le fascette sui manicotti dell'acqua siano ben strette e che non entri aria nel circuito. Dopo la sostituzione del liquido di raffreddamento, Controllare il livello dopo aver fatto girare il motore per 15 minuti a metà regime, e quindi dopo un'ora di utilizzo della macchina. Se necessario, rabboccare la vaschetta dopo aver lasciato raffreddare il motore.

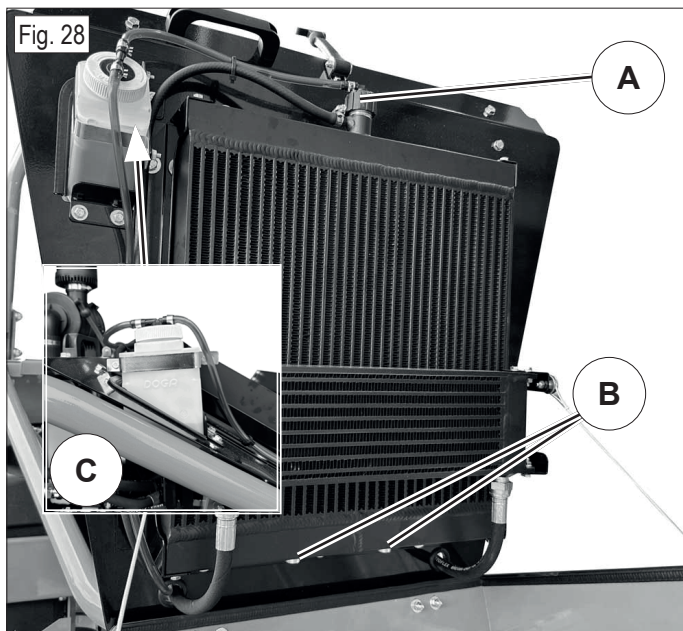

15.3 MANUTENZIONE DELL'IMPIANTO IDRAULICO

Il distributore idraulico a leva (fig. 8) funziona ad una pressione massima di esercizio di circa 140 bar. Rende il trincia flottante o può sollevarlo. Controllare periodicamente il livello nel serbatoio dell'olio idraulico (fig. 29/A), ad olio freddo. Per controllare il livello dell'olio o rabboccarlo, svitare l'apposito tappo. Controllare il livello mediante l'apposita astina del tappo (fig. 29/B): il livello deve trovarsi tra le due tacche all'estremità dell'astina. Controllare il livello avvitando e svitando completamente il tappo ogni volta. Per drenare l'olio svitare il tubo idraulico sulla pompa ad ingranaggi (fig. 29/C).

Sostituire l'olio idraulico e il relativo filtro (fig. 29/D) la prima volta a 100 ore, successivamente ogni 400 ore. Non è necessario effettuare lo spurgo del circuito idraulico. Fare attenzione al grado di filtraggio del filtro (10 µm).

Occorre sostituire l'olio prima delle 100 ore se:

- L'olio è di colore scuro;
- L'olio è di colore biancastro (l'olio è contaminato con acqua);
- Sono presenti dei residui di colore nero (parziale deterioramento dell'olio).

Utilizzare olio idraulico 5W50 in quantità 6,5 litri incluso il riempimento del circuito e del filtro.

🔧 IMPORTANTE: prestare particolare attenzione ad eventuali impurità che possono finire nel circuito causando gravi danni alla macchina.

PRESSIONI IDRAULICHE	
Circuito chiuso trasmissione: pompa a portata variabile e motore idraulico	200 bar
Idroguida	140 bar
Distributore a leva	140 bar
Pressione di carico della pompa idraulica	5 bar

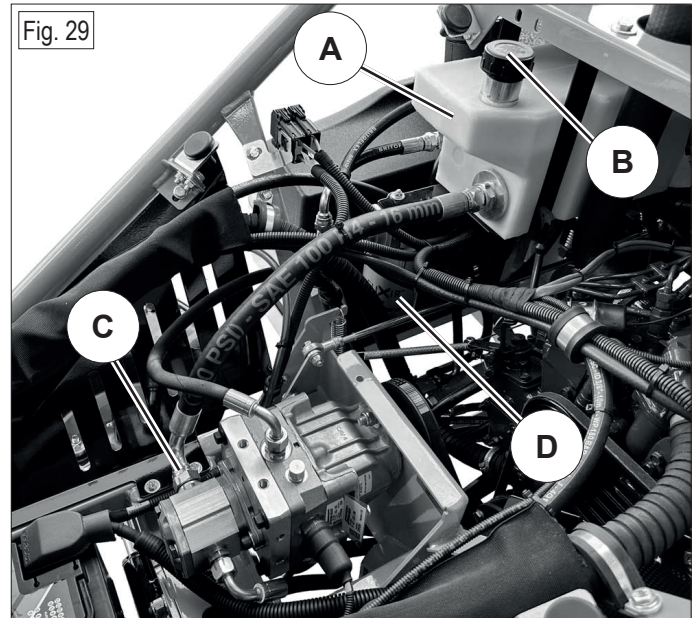

15.4 MANUTENZIONE E SMONTAGGIO COMPLETO DEL TRINCIA

Per lo smontaggio del trincia procedere come segue:

1. Sollevare il trincia con la leva del distributore idraulico (fig. 8/UP) e quindi sganciare la molla di ancoraggio alla macchina (fig. 24/C);
2. Abbassare il trincia portando la leva del distributore in posizione flottante (fig. 8/FLOAT);
3. Svitare la vite della protezione cardano (fig. 30/A) e sganciare il cardano premendo il pulsante di sblocco (fig. 30/B);
4. Togliere le copiglie dai perni dei bracci di sollevamento e sfilare i perni (fig. 30/C);
5. Premere il pedale di sgancio (fig. 30/D) sui due attacchi rapidi del trincia;
6. Premere a fondo il pedale di allontanamento sui due bracci di sollevamento (fig. 30/E) sino a che entrambi i bracci siano completamente usciti dai due attacchi rapidi dell'accessorio, quindi riposizionare la leva del distributore idraulico in posizione stop (fig. 8/STOP);
7. Allontanare il trincia dalla macchina tirandolo verso l'esterno, oppure allontanare in retromarcia la macchina stessa.

Per rimontare il trincia:

1. Spingere il trincia verso la macchina, o avvicinarsi con la macchina stessa sino ad avere i bracci di sollevamento a fine corsa sull'attacco rapido del trincia;
2. Sollevare il trincia con la leva del distributore idraulico per innestare gli attacchi rapidi;
3. Inserire i perni degli attacchi rapidi ed assicurarli con la copiglia;
4. Connettere il giunto cardanico al trincia e riposizionare la protezione.

⚠ ATTENZIONE: effettuare l'operazione a motore spento e freno inserito.

⚠ ATTENZIONE: prima di avviare la macchina è comunque buona norma accertarsi che il cardano sia inserito correttamente sia sul trincia che sulla macchina e il pulsante di fermo sporgente (fig. 31).

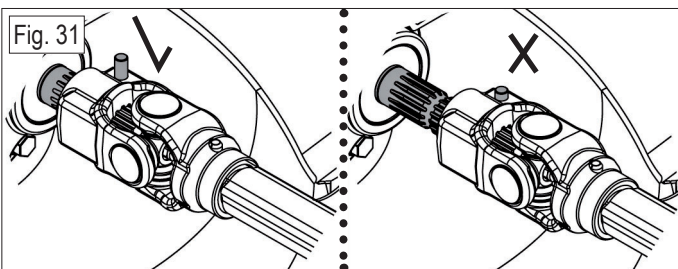
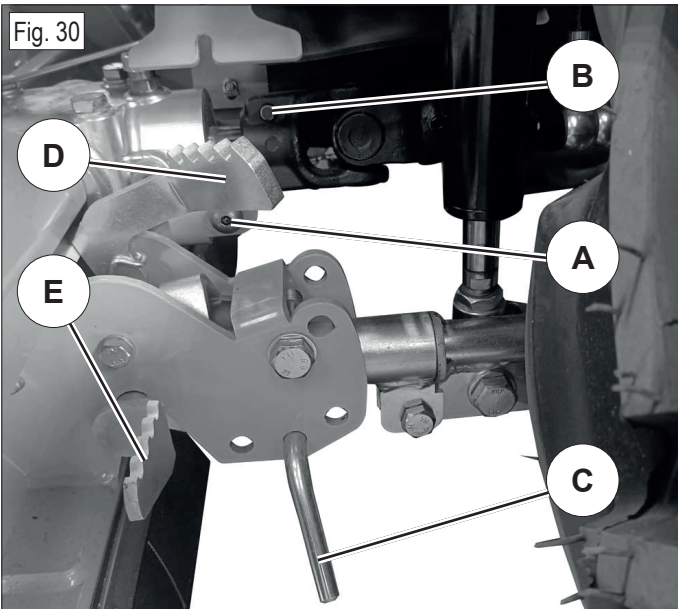

AFFILATURA DEI COLTELLI

Un coltello non affilato o danneggiato può compromettere il corretto funzionamento del trincia in quanto, oltre ad un'inefficienza di taglio, può portare a sbilanciamenti del sistema arrecando possibili danni alla trasmissione e alla struttura stessa.

Se si utilizzano coltelli garden prestare attenzione al senso di rotazione e al corretto montaggio dei coltelli (fig. 32).

⚠ ATTENZIONE: non tentare mai di riparare i coltelli danneggiati. I coltelli danneggiati devono essere sostituiti.

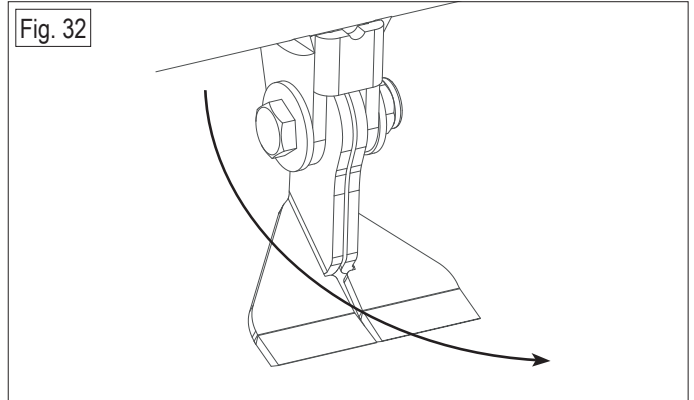

RINVIO TRINCIA

Utilizzare olio sintetico LSX 75W90 in quantità 0,14 litri.

Sostituire l'olio ogni 300 ore.

Per sostituire l'olio dal rinvio è necessario smontarlo dal trincia, rimuovendo le cinghie di trasmissione, la puleggia e il cuscinetto orientabile, dopodiché svitare il tappo di ispezione sul retro del rinvio (fig. 33/A) e svuotare completamente l'olio.

Se si notano delle perdite di olio consigliamo di contattare il centro assistenza Grillo autorizzato.

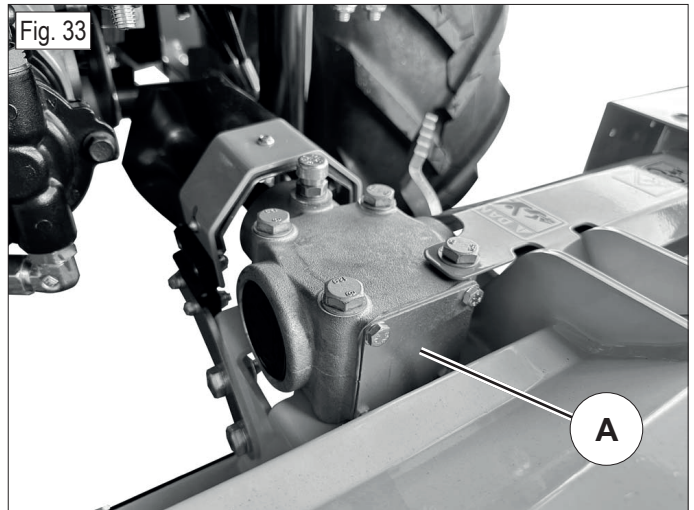

15.5 MANUTENZIONE DELLE CINGHIE

⚠ IMPORTANTE: utilizzare solo cinghie originali.

SOSTITUZIONE DELLE CINGHIE DEL TRINCIA

Per la loro sostituzione:

1. Sollevare il gruppo ruote del trincia per allentare la tensione sulle cinghie di trasmissione (rif. 14.4 Manutenzione del trincia);
2. Rimuovere il carter di protezione della trasmissione svitando le viti di fissaggio (fig. 34/A);
3. Ora è possibile sostituire le cinghie.

Terminata la sostituzione:

1. Abbassare il gruppo ruote del trincia;
2. Rimontare il carter di protezione della trasmissione;

3. Tensionare le cinghie portando la molla del galoppino alla corretta compressione, affinché la punta dell'indicatore rosso di tensione sia allineato con l'estremità della molla (rif. 13.3 Regolazione delle cinghie del trincia).

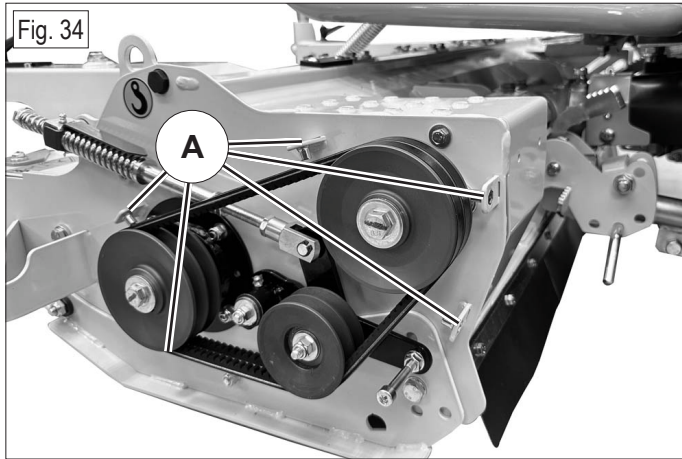

SOSTITUZIONE DELLE CINGHIE DELLA PTO

Per la loro sostituzione:

1. Ribaltare il sedile ed assicurarlo in posizione con l'apposita asta;
2. Svitare le due viti di fissaggio del serbatoio carburante (fig. 35/A) e ruotare il serbatoio carburante (fig. 35/B) per accedere alla frizione;
3. Scollegare il cavo elettrico della frizione elettromagnetica (fig. 36/A);
4. Rimuovere il braccetto (fig. 36/B) fissato al telaio tramite le due viti (fig. 36/C);
5. Allentare la molla che regola il galoppino svitando i dadi (fig. 36/D);
6. Ora è possibile sostituire le cinghie.

Terminata la sostituzione:

1. Riposizionare il braccetto nella posizione iniziale e collegare il cavo elettrico alla frizione;
2. Tensionare le cinghie portando la molla del galoppino alla corretta compressione, affinché la punta dell'indicatore rosso di tensione sia allineato con l'estremità della molla (rif. 13.2 Regolazione delle cinghie della PTO).

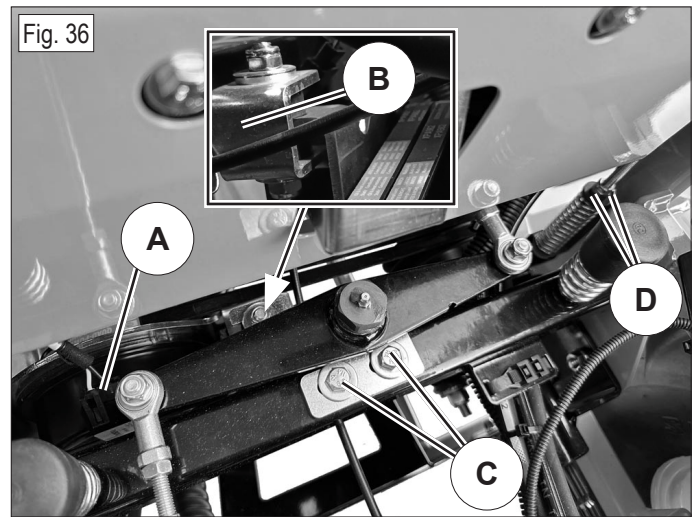
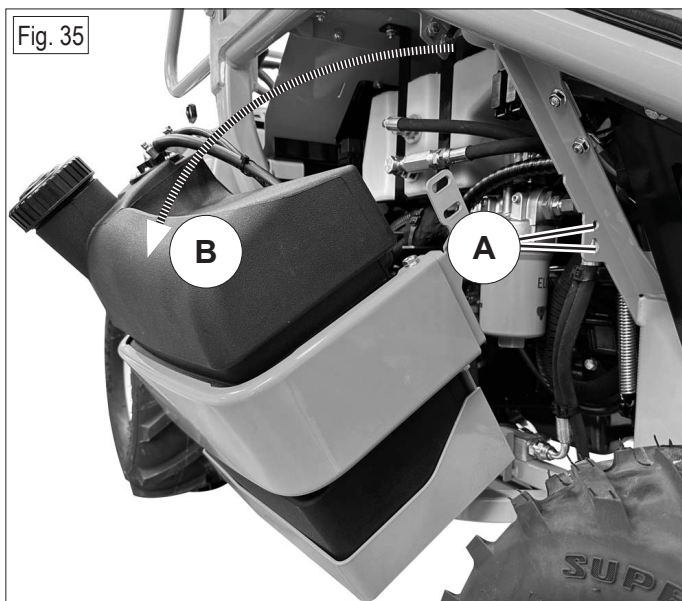

SOSTITUZIONE DELLA CINGHIA DELLA POMPA IDRAULICA

Per sostituire la cinghia della trasmissione alla pompa:

1. Sganciare la molla del galoppino tendicinghia (fig. 37/A);
2. Alzare a mano il galoppino (fig 37/B);
3. Ora è possibile sostituire la cinghia;
4. Terminata la sostituzione, riagganciare la molla del galoppino. La cinghia della pompa idraulica non ha bisogno di registrazioni in quanto è autoregolante.

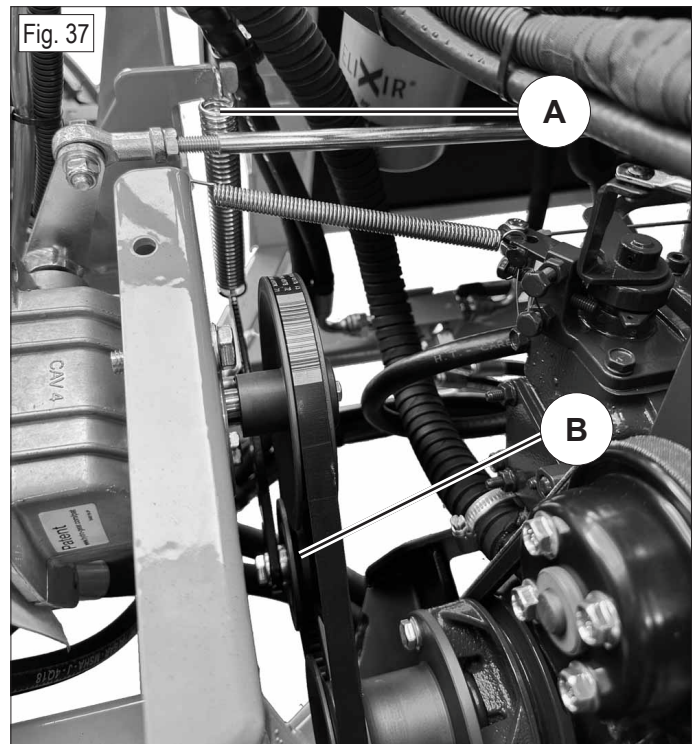

15.6 MANUTENZIONE DELL'IMPIANTO ELETTRICO

FUSIBILI

L'impianto elettrico è protetto da fusibili che, se interrotti, provocano la totale inefficacia dell'intero impianto elettrico. Vi sono due fusibili principali da 40 A: uno protegge l'intero impianto elettrico (fig 38/A) mentre l'altro protegge la ventola del radiatore (fig 38/B).

Dietro al sedile sono installati altri fusibili a protezione dei componenti dell'impianto elettrico (fig 39/A). Se gli inconvenienti elettrici perdurano dopo aver sostituito i fusibili, contattare il centro assistenza autorizzato. Non tentare mai di effettuare riparazioni impegnative senza avere i mezzi e le competenze tecniche necessarie.

 **IMPORTANTE:** non sostituire fusibili con altri di portata diversa da quella indicata nel manuale e sulla relativa decalcomania posta dietro al coperchio fusibili.

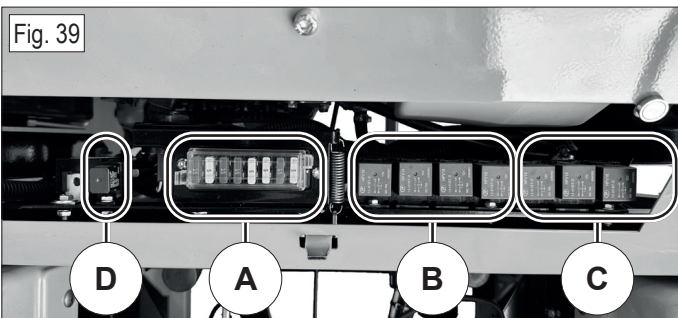
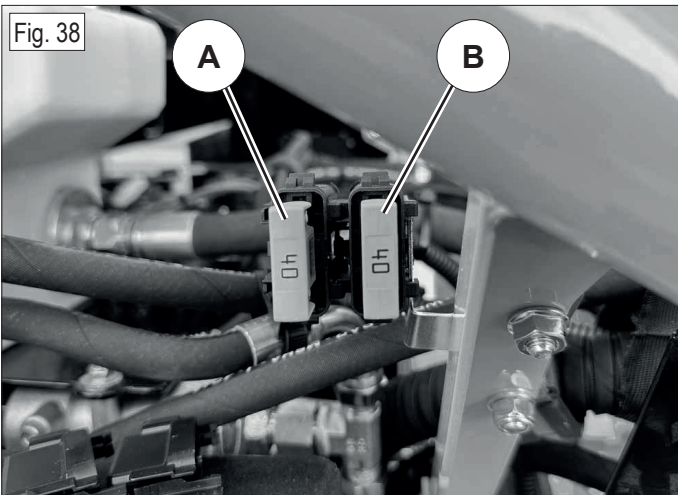

SENSORE DELLA TEMPERATURA DEL MOTORE

Sulla testata del motore è posizionato un sensore che rileva la temperatura del liquido di raffreddamento:

- Quando la temperatura del liquido di raffreddamento supera i 95°C, il sensore invia un segnale alla centralina posta sotto alla carena destra che innesca il ciclo di pulizia automatico del radiatore, invertendo per alcuni secondi il senso di rotazione della ventola, pulendo la griglia;
 - Se il liquido di raffreddamento supera i 105°C, viene attivato un allarme acustico e contemporaneamente si accende la spia sul cruscotto (fig. 3/B). La PTO viene automaticamente disinnestata;
 - Se il liquido di raffreddamento supera i 110°C, il motore si spegne.
- In caso di sensore guasto o assente non sarà possibile avviare il motore e la centralina segnalerà l'avaria del sensore attivando un allarme acustico continuo.

RELE

Posizionati dietro al sedile sono presenti:

- 4 relè di gestione dell'elettroventola del radiatore (fig. 39/B);
- 4 relè di alimentazione del motore: chiave, candele, motorino di avviamento, solenoide di arresto (fig. 39/C);
- 1 relè di alimentazione della frizione elettromagnetica (fig. 39/D).

MICROINTERRUTTORE DELLA POSIZIONE DI FOLLE

La leva di avanzamento è collegata ad un microinterruttore (fig. 40/A) che segnala la posizione di folle della macchina.

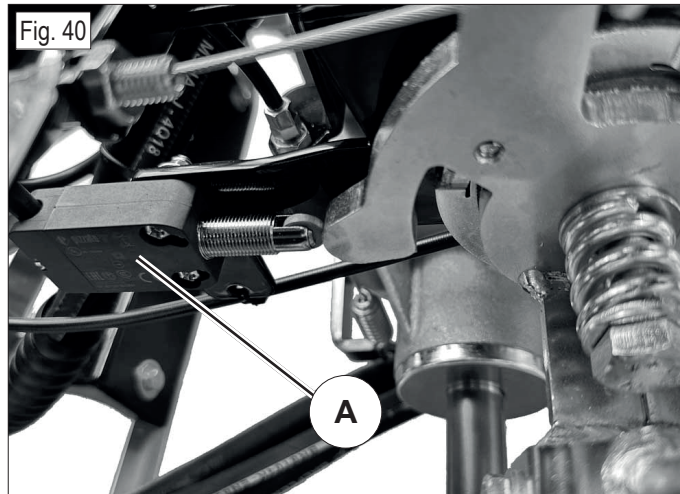

MICROINTERRUTTORE DEL FRENO DI STAZIONAMENTO

La leva del freno di stazionamento attiva un microinterruttore (fig. 41/A) che segnala il freno inserito e permette al motore di rimanere in moto anche se l'operatore abbandona il posto di guida.

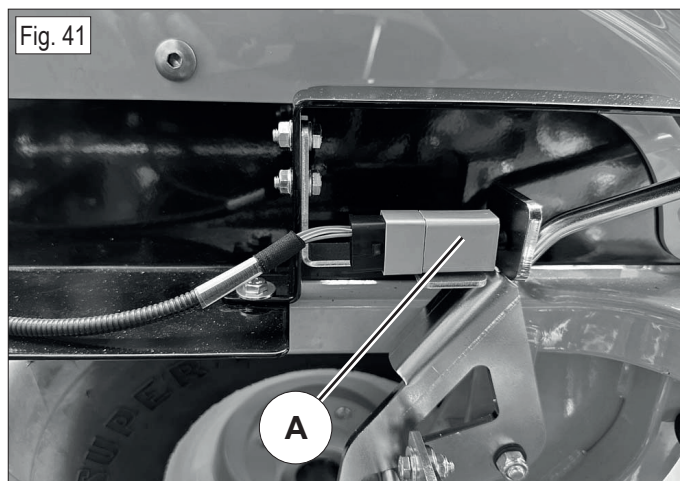

CONTAORE

Il contaore è posizionato sulla carena sinistra e indica le ore di lavoro che la macchina ha effettuato.

- Premendo una volta il pulsante sotto lo schermo è possibile visualizzare quante ore intercorrono fino al successivo cambio dell'olio motore (apparirà la scritta lampeggiante OIL, seguita dal numero di ore mancanti);
- Premendo nuovamente il pulsante è possibile visualizzare quante ore intercorrono fino alla prossima lubrificazione nei punti di ingrassaggio (apparirà la scritta lampeggiante LUBE, seguita dal numero di ore mancanti);
- Premendo ancora il pulsante si ritornerà alla schermata delle ore di lavoro.

Quando mancheranno 10 ore per olio / 5 per ingrassatori, le scritte OIL / LUBE inizieranno a lampeggiare. Continueranno il conteggio delle ore mancanti, fino a mostrare la scritta OIL NOW / LUBE NOW: a questo punto è consigliabile eseguire le manutenzioni in breve tempo.

Una volta eseguite le manutenzioni, per resettare il conteggio delle ore portarsi sulla schermata da resettare (per esempio OIL) e mantenere premuto il pulsante fino all'apparire di una serie di zeri (000000). Il conteggio è ripristinato automaticamente.

MICROINTERRUTTORE DI PRESENZA DELL'OPERATORE

Il microinterruttore di presenza dell'operatore è collocato sotto al sedile e rileva la presenza dell'operatore quando è seduto al posto di guida.

15.7 SOSTITUZIONE DELLA BATTERIA

Per accedere alla batteria e sostituirla nel caso di macchina in avaria, occorre che la chiave di avviamento sia in posizione macchina spenta e che il freno di stazionamento sia inserito, dopo di che svitare il paraurti col gancio di traino ed il coperchio posto sopra la batteria (fig. 42/A), poi scollegare i cavi (**prima quello negativo NERO poi quello positivo ROSSO**) e dopo aver allentato la vite della piastra di fissaggio (fig. 42/B) rimuovere la batteria scarica.

Inserire la nuova batteria collegando i cavi (**prima quello positivo ROSSO poi quello negativo NERO**) quindi stringere la vite della piastra di fissaggio, rimontare il coperchio ed il paraurti.

Se la batteria in sostituzione è stata fornita come ricambio "a secco" con acido a parte, per la messa in opera scegliere un luogo adatto asciutto ben areato e privo di scintille e fonti di calore quindi procedere con i seguenti punti:

1. Inserire l'acido e attendere 2 ore;
2. Caricare la batteria con un carica batteria regolato a 12 Volt su carica lenta per 2 ore.

Controllate periodicamente il livello del liquido e mantenete i morsetti lubrificati con grasso di vaselina.

⚠ ATTENZIONE: non rispettando questa regola si può avere il deterioramento della batteria e la fuoriuscita dell'acido durante il lavoro.

⚠ ATTENZIONE: i gas sprigionati dalla batteria sono esplosivi, tenetela lontano da fiamme o scintille.

⚠ ATTENZIONE:

- Non invertire la polarità della batteria;
- Non utilizzare la macchina senza la batteria;
- Fare attenzione a non causare corto circuiti.

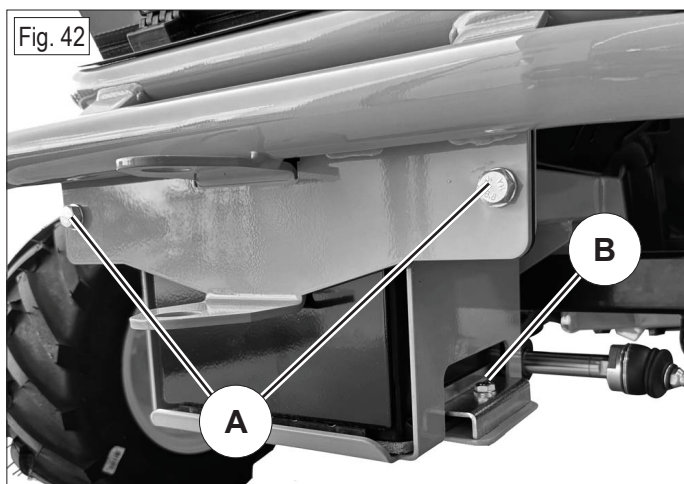

15.8 MANUTENZIONE DELLE RUOTE

Utilizzare esclusivamente pneumatici di tipo TubeLess a 4 tele (4PR) nelle misure 20x10.50-8 per l'anteriore e 16x6.50-8 per il posteriore. Controllare abitualmente la pressione di gonfiaggio degli pneumatici che deve essere di 1,5 bar (21 psi) per tutte e quattro le ruote.

Assicurarsi sempre della presenza del cappuccio di protezione della valvola. Lo scopo del cappuccio è quello di evitare che corpi estranei penetrino all'interno della valvola danneggiandola e causando perdite di pressione; serrare sempre il cappuccio a mano.

In caso di urti contro marciapiedi o altri ostacoli è importante controllare visivamente lo stato degli pneumatici: un rigonfiamento sul fianco, ad esempio, può essere indice di una lesione strutturale interna che renderebbe lo pneumatico inutilizzabile.

Si raccomanda di controllare periodicamente e sempre in caso di tagliando in officina assistenza il corretto serraggio dei mozzi ruote motrici sugli alberi, in particolare:

- Che i segni di serraggio siano allineati (fig. 43);
- Che la coppia di serraggio sia 300 Nm. Serrare unicamente con chiave dinamometrica, in maniera tale da attestare il valore corretto di coppia.

⚠ ATTENZIONE: un serraggio dei mozzi con valori di coppia diversi da quelli prescritti può causare gravi danni all'asse ruota, può mettere a repentaglio l'operatore e può comportare costose riparazioni.



16. IDENTIFICAZIONE DEGLI INCONVENIENTI

FK 700 - GUIDA ALL'IDENTIFICAZIONE DEGLI INCONVENIENTI		
INCONVENIENTE	CAUSA	RIMEDIO
Il cruscotto rimane spento, con la chiave in posizione diversa da quella di STOP	La batteria non eroga alcuna corrente	<ul style="list-style-type: none"> - Verificare lo staccabatteria - Controllare i cavi di collegamento - Controllare il livello dell'elettrolito nella batteria - Ricaricare la batteria - Controllare l'integrità dei fusibili - Controllare i collegamenti a massa sul motore
Il cruscotto è acceso, la chiave in posizione diversa da STOP, ma il motorino di avviamento non gira	La batteria non eroga corrente sufficiente	<ul style="list-style-type: none"> - Ricaricare la batteria - La batteria non ha il collegamento a massa - Controllare l'integrità dei fusibili
	Manca il consenso all'avviamento	<ul style="list-style-type: none"> - La leva di avanzamento/retromarcia non è in posizione di folle - Sedersi al posto guida, per attivare il microinterruttore, o inserire il freno di stazionamento - Alta temperatura del motore - Verificare se vi è un microinterruttore difettoso - Blochetto chiave difettoso
Avviamento difficoltoso o funzionamento irregolare del motore	Problemi di combustione	<ul style="list-style-type: none"> - Pulire o sostituire il filtro dell'aria - Controllare che non vi sia aspirazione d'aria nel circuito del carburante - Effettuare lo spurgo dell'aria dal circuito di alimentazione
	Depositi o impurità nel carburante	<ul style="list-style-type: none"> - Controllare ed eventualmente sostituire il filtro del carburante - Consultare il manuale del motore
	Problemi di iniezione	<ul style="list-style-type: none"> - Consultare il manuale del motore
Il motorino d'avviamento gira ma il motore non si avvia	Mancanza del flusso di carburante	<ul style="list-style-type: none"> - Verificare il livello di carburante nel serbatoio - Controllare (ed eventualmente sostituire) il filtro del carburante - Effettuare lo spurgo dell'aria dal circuito di alimentazione
	Scarso preriscaldamento delle candele a motore freddo	<ul style="list-style-type: none"> - Aspettare che la spia di preriscaldamento sia spenta - Controllare il corretto funzionamento delle candele
	Solenoidi di arresto	<ul style="list-style-type: none"> - Controllare manualmente lo scorrimento della levetta di arresto
	Timer relè	<ul style="list-style-type: none"> - Sostituire il timer - Controllare il collegamento elettrico
Calo di rendimento del motore durante il taglio	Velocità di avanzamento elevata in rapporto all'altezza di taglio	<ul style="list-style-type: none"> - Ridurre la velocità di avanzamento - Collocare il trincia in una posizione di taglio più alta
	Trasmissione del trincia	<ul style="list-style-type: none"> - Controllare l'integrità dei cuscinetti e dei galoppini del trincia - Lubrificare il trincia tramite gli ingrassatori segnalati
Inserendo la PTO, il motore si spegne	<ul style="list-style-type: none"> - Coltelli - Galoppini - Rinvio del trincia 	<ul style="list-style-type: none"> - Controllare l'integrità dei cuscinetti e dei galoppini del trincia - Controllare il rinvio del trincia - Controllare eventuali impedimenti sul rotore e sulla trasmissione.
Taglio irregolare	Inefficienza dei coltelli	<ul style="list-style-type: none"> - Controllare il corretto montaggio dei coltelli - Affilare o sostituire i coltelli - Regolare la tensione delle cinghie della PTO - Regolare la tensione delle cinghie della trasmissione del trincia
	Velocità di avanzamento elevata in rapporto all'altezza di taglio o alle condizioni dell'erba	<ul style="list-style-type: none"> - Ridurre la velocità di avanzamento - Collocare il trincia in una posizione di taglio più alta

FK 700 - GUIDA ALL'IDENTIFICAZIONE DEGLI INCONVENIENTI

INCONVENIENTE	CAUSA	RIMEDIO
Vibrazioni durante il funzionamento	Coltelli non equilibrati	- Equilibrare o sostituire i coltelli se danneggiati - Controllare l'integrità dei cuscinetti e dei galoppini
	Urti accidentali, su cordoli, muretti o altro	- Controllare le viti di fissaggio di coltelli, telaio e motore e serrare le eventuali viti allentate
Accensione della spia dell'olio motore	Pressione insufficiente dell'olio motore	- Controllare e ripristinare il livello dell'olio motore - Sostituire il filtro olio motore
La PTO non si innesta	- Freno di stazionamento inserito - Interruttore difettoso - Frizione difettosa - Micro freno di stazionamento difettoso - Alta temperatura motore	- Controllare il pulsante inserimento PTO - Controllare il funzionamento e l'integrità della frizione - Controllare i fusibili - Verificare il funzionamento e la regolazione del microinterruttore del freno di stazionamento - Controllare il connettore del microinterruttore del freno di stazionamento - Verificare la spia della temperatura del motore

⚠ ATTENZIONE! Se gli inconvenienti perdurano dopo aver eseguito le operazioni descritte nel presente manuale, contattare il centro assistenza autorizzato. Non tentare mai di effettuare riparazioni impegnative senza avere i mezzi e le competenze tecniche necessarie.

SE SI URTA UNA PIETRA O UN ALTRO CORPO ESTRANEO:

1. Disinnestare la PTO;
2. Sollevare il trincia;
3. Spegnerne il motore e inserire il freno di stazionamento;
4. Controllare le viti che fissano i coltelli e l'integrità del trincia;
5. Verificare che il corpo estraneo non si sia incastrato nel rullo.

17. TABELLA RIASSUNTIVA DI MANUTENZIONE

FK 700 - TABELLA RIASSUNTIVA DI MANUTENZIONE										
OPERAZIONE		OGNI 8 ORE	PRIME 20 ORE	OGNI 40 ORE	OGNI 50 ORE	OGNI 75 ORE	OGNI 100 ORE	OGNI 150 ORE	OLTRE	
Olio motore	Controllare il livello	●								
	Sostituire				● (PRIMO CAMBIO)	●				
Filtro olio motore	Sostituire				● (PRIMO CAMBIO)			●		
Filtro aria	Controllare	●								
	Sostituire						*			
Olio impianto idraulico e filtro	Controllare		●		●					
	Sostituire						● (PRIMO CAMBIO)		● (OGNI 400 ORE)	
Olio assale anteriore	Sostituire								● (PRIMO CAMBIO A 500 ORE POI OGNI 1000 ORE)	
Liquido di raffreddamento	Sostituire	● OGNI 1000 ORE O UNA VOLTA ALL'ANNO								
Controllare la pulizia della griglia di aspirazione del radiatore		●								
Controllare l'affilatura e il fissaggio dei coltelli			●			●				
Lubrificare con grasso				●						
Controllare il buono stato del condotto di aspirazione aria				●						
Controllare il buon stato dei cavi elettrici positivi				●						
Controllare il serraggio dei mozzi ruote motrici e la pressione degli pneumatici (1,5 bar - 21 psi)				●						
Filtro gasolio	Controllare						●			
	Sostituire								● (OGNI 400 ORE)	
Olio rinvio trincia	Sostituire								● (OGNI 300 ORE)	

● operazione raccomandata

* operazione da eseguire se necessario

18. TABELLA RIASSUNTIVA DEI LIQUIDI E QUANTITÀ

FK 700 - LIQUIDI DA SOSTITUIRE E QUANTITÀ			
Olio motore	15W40	3,2 L	Sostituire dopo le prime 50 ore di lavoro ed in seguito ogni 75 ore
Liquido di raffreddamento	50% acqua 50% antigelo	5,2 L	Svuotare e lavare il serbatoio poi aggiungere il liquido ogni 1000 ore oppure una volta all'anno
Olio assale anteriore	ISO VG220	1,6 L	Sostituire dopo le prime 500 ore di lavoro ed in seguito ogni 1000 ore
Olio rinvio trincia	75W90	0,14 L	Sostituire ogni 300 ore
Olio idraulico	5W50	6,5 L	Sostituire dopo le prime 100 ore di lavoro ed in seguito ogni 400 ore

19. RIMESSAGGIO E INATTIVITÀ PROLUNGATA

Riporre la macchina in un ambiente asciutto e al riparo dalle intemperie. Pulire la macchina da residui di terra ed erba e a motore freddo coprirla con un telo, se possibile. Se si prevede un prolungato periodo di inattività (superiore ad 1 mese), provvedere a:

- Scollegare la batteria con l'interruttore stacca-batteria;
- Lubrificare inoltre tutte le articolazioni seguendo i punti segnalati.

20. TRAINO DELLA MACCHINA A MOTORE SPENTO

Per spostare la macchina a motore spento occorre allentare la vite posta sulla pompa idrostatica (fig. 44/A); utilizzare una chiave da 16 mm - 5/8". Allentare la vite di al massimo due giri.

⚠ ATTENZIONE: in questo modo si annulla l'efficacia del dispositivo autofrenante.

🔧 IMPORTANTE: trainare la macchina a bassissima velocità e per piccoli tratti, 100 m massimo, per evitare il danneggiamento della pompa idraulica, o del motore. Per ripristinare il corretto funzionamento della macchina ricordarsi di avvitare nuovamente la vite, con coppia massima di 14 Nm.

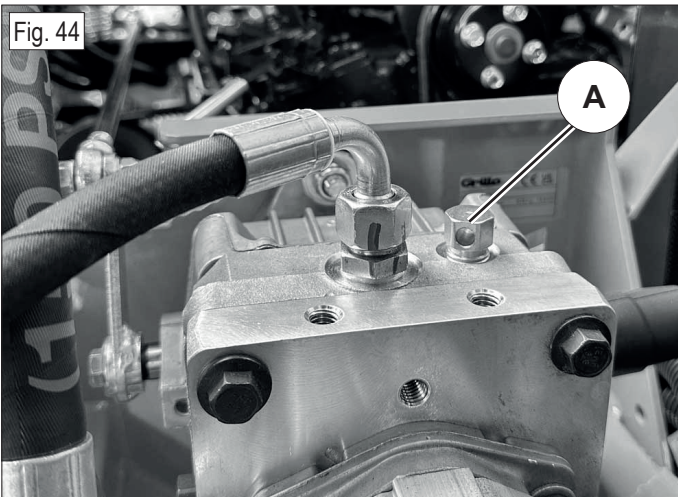

21. SERVIZIO DI ASSISTENZA TECNICA

21.1 ASSISTENZA

Questo manuale fornisce le indicazioni per l'uso della macchina e per la sua manutenzione ordinaria.

Per la manutenzione straordinaria, per tutti gli interventi che richiedono capacità e competenze tecniche, contattare il rivenditore autorizzato Grillo.

21.2 DATI IDENTIFICATIVI

Se è necessario contattare un centro assistenza autorizzato, per le informazioni relative alla manutenzione, fornire sempre:

il modello del prodotto.....

il numero di serie (matricola)

La targhetta con il numero di serie (matricola) della macchina è posizionata nella parte interna del telaio, di fronte alla pompa idraulica (fig. 45).



Modello del prodotto →

Numero di serie (matricola) →

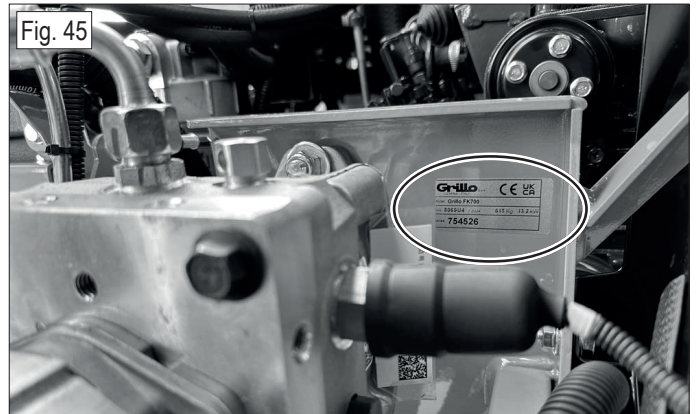

Consigliamo al Cliente di annotarsi negli spazi sottostanti queste ulteriori informazioni, potrebbero risultare utili per il servizio assistenza.

DATA DI ACQUISTO.....

RIVENDITORE GRILLO.....

21.3 RICAMBI

Si raccomanda di impiegare esclusivamente i ricambi originali, gli unici che offrono caratteristiche di sicurezza e intercambiabilità.

21.4 GARANZIA

La garanzia è fornita nei modi e nei limiti indicati dalla legge vigente. Il rivenditore dovrà obbligatoriamente consegnare il certificato di garanzia della macchina al cliente finale, stampando una copia della registrazione dal sito Grillo. Trasporto, tagliandi e parti di usura restano a carico del cliente. Qualsiasi manomissione od uso improprio non autorizzato espressamente da Grillo invalida la garanzia.

Il motore segue le condizioni previste dal rispettivo produttore.

21.5 COME ORDINARE I RICAMBI

Rivolgersi ai nostri centri autorizzati.

Indicare il numero di matricola della macchina e il codice del componente da sostituire.

È possibile identificare il codice del componente consultando il sito Grillo: inserendo il numero di matricola, saranno disponibili le tavole ricambi della macchina.

22. AVVERTENZE PER IL TRASPORTO

TIRO DI TRAINO

Questa macchina può essere adibita al traino solo in maniera saltuaria e con certe limitazioni.

La presenza del gancio di traino è un servizio da utilizzare in maniera occasionale e consapevole, per questo occorre attenersi alle seguenti limitazioni:

- Peso della massa trainata (su ruote) inferiore al 50% del peso macchina;
- Traino non continuativo (max 300 m senza fermarsi) in pianura o leggera pendenza (max 10%).



IMPORTANTE: l'utilizzo oltre i limiti può compromettere o arrecare gravi danni alla trasmissione idrostatica.

SOLLEVAMENTO E TRASPORTO

Se la macchina viene trasportata con un camion o un rimorchio, abbassare il trincia, inserire il freno di stazionamento ed assicurarla adeguatamente al mezzo di trasporto mediante funi, cavi o catene nei punti indicati dalle frecce (fig. 46). Per il sollevamento è possibile agganciare le funi nel punto indicato dalla freccia (fig. 47). Verificare che gru, paranchi e funi abbiano la portata sufficiente. Il peso totale della macchina è 615 kg.

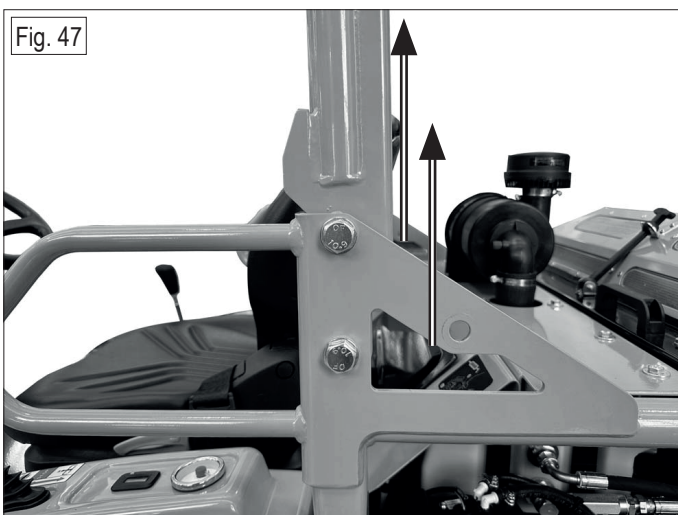
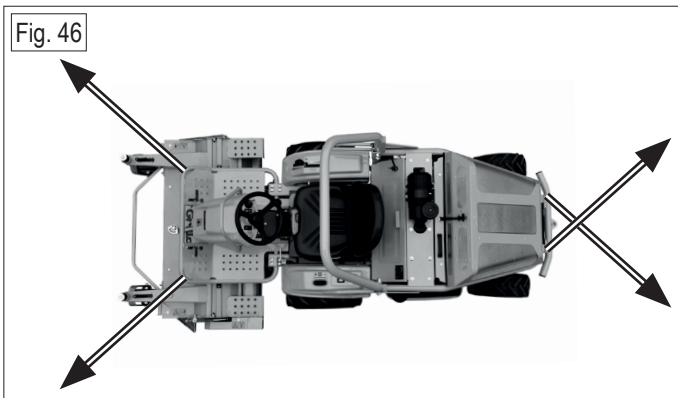

23. SMALTIMENTO

Prodotti di scarto quali olio esausto o carburante, lubrificanti usati, filtri, batterie o altre parti di questo tipo soggette ad usura possono causare danni a persone, animali e all'ambiente. Devono pertanto essere smaltiti in modo adeguato. Rivolgersi ad un centro di riciclaggio o al proprio rivenditore per ottenere informazioni sulle corrette modalità di smaltimento.



Grillo S.p.A. Via Cervese 1701- 47521 Cesena (FC)- Italy
www.grillospa.it - E-mail: grillo@grillospa.it



**DECLARATION OF CONFORMITY / DICHIARAZIONE DI CONFORMITÀ
/ DÉCLARATION DE CONFORMITÉ / KONFORMITÄTSEKRLÄRUNG / DECLARACIÓN DE CONFORMIDAD**

The undersigned / lo sottoscritto / Je soussigné / Der Unterzeichner / Yo suscrito

Ing. Andrea Pinza

as legal representative of: / in qualità di legale rappresentante della ditta: / en qualité de représentant légal de la société: / als rechtlicher Vertreter der Firma: / en calidad de representante legal de la empresa:

GRILLO SPA – Via Cervese, 1701 – 47521 CESENA (FC) – ITALY

declare that the following machinery: / dichiaro che la macchina di seguito indicata: / déclare que la machine suivante: / Hiermit erkläre ich, dass folgende Maschine: / declara que la siguiente máquina:

Model Modello Modèle Modell Modelo	Function Funzione Dénomination Bezeichnung Función	From serial number Dal numero di serie Du numéro de série Ab Seriennummer Desde número de serie
FK 700	Lawnmower / Rasaerba / Tondeuse / Rasenmäher / Cortacésped	754526

fulfils all the relevant provisions of the following directives: / è conforme a tutte le disposizioni pertinenti delle seguenti direttive: / satisfait à l'ensemble des dispositions pertinentes des directives suivantes: / allen einschlägigen Bestimmungen folgender Richtlinien entspricht: / cumple todas las disposiciones pertinentes de las siguientes directivas:

CE		UK CA	
2006/42/CE 2000/14/CE 2014/30/UE	UNI EN ISO 5395	S.I. 2008 No. 1597 S.I. 2001 No. 1701 S.I. 2016 No. 1091	EN ISO 5395

Sound power level / Potenza sonora / Niveaux sonores / Schalleistung / Potencia acústica

Model Modello Modèle Modell Modelo	Cutting width Larghezza di taglio Largeur de coupe Schnittbreite Ancho de corte	Measured sound power level Potenza sonora misurata Puissance sonore mesurée Gemessene Schalleistung Potencia acústica mesurada	Guaranteed sound power level Potenza sonora garantita Puissance sonore garantie Garantierte Schalleistung Potencia acústica garantizada	Uncertainty Incertezza Incertitude Unsicherheit Incertidumbre
FK 700	115 cm	99 dBA	100 dBA	1 dBA

Values determined according to / Valori determinati in accordo a / Niveaux sonores selon / Werte bestimmt gemäß / Valores determinados conforme a
2000/14/CE - VI.1

Measure sound pressure at the operator's ear / Pressione sonora misurata all'orecchio dell'operatore /
Niveaux sonores au niveau des oreilles de l'utilisateur / Gemessener Schalldruck am Ohr des Nutzers / Presión acústica medida a la oreja del usuario

Model Modello Modèle Modell Modelo	Sound pressure Pressione sonora Niveau sonore Schalldruck Presión acústica	Uncertainty Incertezza Incertitude Unsicherheit Incertidumbre
FK 700	91 dBA	1 dBA

Vibrations / Vibrazioni / Vibrations / Schwingungen / Vibraciones

Model Modello Modèle Modell Modelo	Whole body Corpo intero Au corps entier Gesamter Körper Cuerpo entero	Uncertainty Incertezza Incertitude Unsicherheit Incertidumbre	Hand/arm Mano/braccio Main/bras Hand/Arm Mano/brazo	Uncertainty Incertezza Incertitude Unsicherheit Incertidumbre
FK 700	0.72 m/s ²	0.5 m/s ²	1.42 m/s ²	0.5 m/s ²

Juridical person authorised to compile the technical file: / Persona giuridica autorizzata a costituire il fascicolo tecnico: / Personne morale autorisée à constituer le dossier technique: / Juristische Person, die bevollmächtigt ist, die technischen Unterlagen zu erstellen: / Persona juridica facultada para elaborar el expediente técnico:

GRILLO SPA – Via Cervese, 1701 – 47521 CESENA (FC) – ITALY

Person empowered to draw up the declaration on behalf of the manufacturer: / Persona autorizzata a redigere la dichiarazione a nome del fabbricante: / Personne ayant reçu pouvoir pour rédiger cette déclaration au nom du fabricant: / Ermächtigte Person zur Ausfertigung der Erklärung im Namen des Herstellers: / Persona apoderada para redactar esta declaración en nombre del fabricante:

Ing. Andrea Pinza

GRILLO SPA – Via Cervese, 1701 – 47521 CESENA (FC) – ITALY

Managing Director / Amministratore Delegato / Directeur Général / Stellvertretender Geschäftsführer / Director Adjunto

Grillo S.p.A.

Ing. Andrea Pinza -

Cesena, 28/05/2024

The spare parts catalogues are available on line at http://www.grilloagrigarden.co.uk/spare_parts_lists
Le tavole ricambi sono disponibili online all'indirizzo http://www.grillospa.it/tavole_ricambi
Les vues éclatées son disponibles en ligne sur http://www.grillofrance.fr/vues_eclatees
Die Ersatzteillisten sind online verfügbar unter <http://www.grillodeutschland.de/ersatzteillisten>
Los despieces son disponibles on line en <http://es.grillospa.it/despieces>

Grillo S.p.A.

VIA CERVESE 1701 - 47521 CESENA - ITALIA
Tel: (+ 39) 0547633111
Website: www.grillospa.it
E-mail: grillo@grillospa.it

Grillo Agrigarden Ltd

DOVE FIELDS UTTOEXETER - ST148HU STAFFORDSHIRE - UNITED KINGDOM
Tel: (+ 44) 01889569149
Website: www.grilloagrigarden.co.uk
E-mail: info@grilloagrigarden.co.uk

Grillo Australasia Pty Ltd

14 REBECCA COURT - VIC 3943 SORRENTO - AUSTRALIA
Tel: (+ 61) 0428206225
Website: www.grilloaustralia.com.au
E-mail: allan@grilloaustralia.com.au

Grillo Deutschland GmbH

GUNTERSRIETHER STR.14 - 91224 HARTMANNSHOF - DEUTSCHLAND
Tel: (+ 49) 09154949216
Webseite: www.grillodeutschland.de
E-Mail: grillo@grillodeutschland.de



Grillo
AGRIGARDEN MACHINES